

slovenský národopis

2 | 22

VEDA, VYDAVATELSTVO
SLOVENSKEJ
AKADÉMIE VIED, 1974



V prezentovanom čísle Slovenského národopisu sú online sprístupnené iba publikácie pracovníkov Ústavu etnológie SAV (v obsahu farebne odlišené).

Ostatné práce, na ktoré ÚEt SAV nemá licenčné zmluvy, sú vynechané.

Slovenský národopis je evidovaný v nasledujúcich databázach

www.ebsco.com

www.cejsh.icm.edu.pl

www.ceeol.de

www.mla.org

www.ulrichsweb.com

www.willingspress.com

Impaktovaná databáza European Science Foundation (ESF)
European Reference Index for the Humanities (ERIH): www.esf.org

OBSAH

Ján Botík, Monografické štúdium oblasti ako metóda (Na margo výskumu v Honte)	177
Ema Kaňouňová, Tradičné formy vinohradníctva a ovocinárstva v hornom Honte	183
Viera Nosáľová, Ľudový odev v Honte na základe materiálu z 20. storočia	223
Viera Valentová, Zariadenie obydlia v Jablňovciach v Honte	253
Jarmila Pátková, Tradície remeselnej a domáckej výroby v západnej časti Hontu	283
Emília Horváthová, K svadobným zvykom troch hontianskych obcí	301

ROZHLADY

Dohoda o spolupráci medzi Slovenskou národopisnou spoločnosťou pri SAV a Polskim Towarzystwom Ludoznawczym (Andrej Sulitka)	326
Seminár o stave prác a o ďalších úlohách na Etnografickom atlase Slovenska (Olga Danglová)	328
Medzinárodná konferencia Agricultura carpatica I. (Peter Slavkovský)	332
Jubileum knihovníčky a bibliografky M. Kubovej (P. S.)	334
RECENZIE A REFERÁTY	335
BIBLIOGRAFIA	340

СОДЕРЖАНИЕ

СТАТЬИ

Ян Ботик, Монографическое изучение области как метод (относительного исследования в Гонте)	177
--	-----

Эма Каňоунова, Традиционные формы виноградарства и плодоводства в верхнем Гонте	183
Вера Носалова, Народная одежда в Гонте на основании материала 20-ого века	223
Вера Валентова, Обстановка жилища в селе Яблньовце в Гонте	253
Ярмила Паткова, Традиции ремесленной и кустарной продукции в западной области Гонта	283
Эмилия Горватова, Свадебные обычаи в трех поселках Гонта	301
ОБЗОРЫ	326
РЕЦЕНЗИИ И РЕФЕРАТЫ	335
БИБЛИОГРАФИЯ	340

INHALT

Ján Botík, Monographisches Regionsstudium als Methode. (Über die Forschung in der Region Hont)	177
Ema Kaňouňová, Traditionelle Formen des Wein- und Obstbaues in oberen Hont	183
Viera Nosáľová, Volkstümliche Kleidung in Hont aufgrund des Materials aus dem 20. Jahrhundert	223
Viera Valentová, Einrichtung der Wohnung in der Gemeinde Jablňovce in Hont	253
Jarmila Pátková, Traditionen der handwerklichen und heimischen Erzeugung im westlichen Teil des Hont Gebietes	283
Emília Horváthová, Hochzeitsbräuche in drei Hont Gemeinden	301
RUNDSCHAU	326
BÜCHERBESPRECHUNGEN UND REFERATE	335
BIBLIOGRAPHIE	340

Na 1. strane obálky: Žena z Hontianskych Tesár v ľudovom odevu zo začiatku 19. storočia. Akvarel J. Heinbuchera-Bikessyho (1816). Reprod. z diela: J. Markov, Slovenský ľudový odev v minulosti.

Auf der Vorderseite des Umschlages: Frau aus Hontianske Tesáre in Volkskleidung aus dem Beginn des 19. Jahrhunderts. Aquarell von J. Heinbucher-Bikessy (1816). Reproduktion aus dem Buch von J. Markov, Slowakische volkstümliche Kleidung in der Vergangenheit.

ZARIADENIE OBYDLIA V JABLOŇOVCIACH V HONTE

VIERA VALENTOVÁ
Národopisný ústav SAV, Bratislava

Cieľom práce je zobrazenie vývoja zariadenia interiéru roľníckeho domu v jednej časti Hontu v období posledných sto rokov. Zariadenie interiéru domu roľníka bolo v rôznych historických obdobiach rôzne a záležalo od meniacich sa spoločensko-hospodárskych podmienok. Navyše bolo v tom istom historickom období i v tom istom regióne v súvislosti s triednym i zamestnaneckým rozvrstvením na dedine zariadenie bytu diferencované. Ak chceme ukázať spôsob bývania roľníkov v minulosti s cieľom lepšie si uvedomiť prenikavé zmeny, ktoré nastali pôsobením socializácie aj v bývaní, musíme to urobiť predovšetkým na konkrétnych faktoch, porovnaním, staršej tradičnej ľudovej kultúry s jej súčasným stavom a vývojom.

Zariadenie interiéru z hľadiska hodnotenia stupňa životnej úrovne roľníckeho ľudu na dedine sa nám najlepšie ukáže, keď si dôkladne všimneme, aký bol výskyt a počet nábytkových foriem na určitý účel v rôznych historických obdobiach a ako sa využívali tieto nábytkové formy.

Pri voľbe regiónu sme sa pridržovali vypracovaného Projektu národopisného výskumu v býva-

lej Hontianskej stolice,¹ v ktorom je oblasť Hontu (asi 150 obcí) rozložená na 6 základných skupín. Žemberovce a Jabloňovce, kde sme výskum robili, sú v Projekte šiestou skupinou a sú vlastne reprezentatívnymi obcami širšieho regiónu² (obr. 1). Keďže sa v Jabloňovciach zachovali do súčasnosti staršie formy hmotnej kultúry, vybrali sme si ju ako východiskovú obec.

Jabloňovce ležia na juhozápadnom Slovensku v Štiavnickom pohorí, 21 km od Levíc, ktoré sú okresným mestom. Terajšia obec vznikla roku 1943 zlúčením Horného a Dolného Almáša.³ Dnes tvoria spolu hromadnú radovú dedinu.

Základným zdrojom obživy väčšiny obyvateľov bolo poľnohospodárstvo a ojedinele aj rôzne doplnkové zamestnania sezónneho charakteru. Zmeny v hospodársko-spoločenskej štruktúre a celkový vývoj, ktoré prebehli na Slovensku koncom 19. a začiatkom 20. storočia, zasiahli túto oblasť so značným oneskorením a v mnohých prípadoch len čiastočne, čo zapríčinilo nedôslednú likvidáciu feudálnych vzťahov a dlhšie pretrvávanie niektorých primitívnych poľnohospodárskych foriem. Nedostatočný rozvoj priemyselného podnikania v tejto

¹ Projekt národopisného výskumu bývalej Hontianskej stolice, vypracoval J. Botík, NÚ SAV, Bratislava 1968. (Ďalej len Projekt.)

² Výskum zariadenia roľníckeho interiéru v obciach Bátorce, Badaň, Beluj, Bohunice, Brhlovce, Devičany, Drženice, Horša, Jalakšová, Malé a Veľké Krškany, Pečenice, Pukanec, Tekovské Trstany, Žemberovce potvrdzuje výskyt takých nábytkových foriem, ako sú zaznačené na tabuľkách z Jabloňoviec, len je v jednotlivých obciach časovo posunutý. V určitej miere zhodnosť tvarov

a výzdoby nábytku vo vymedzenej podoblasti Hontu možno pripísať spoločným výrobným a nákupným centráram nábytku. Boli to mestecká Bátorce, Pukanec, Levice, kde boli stolári a robili nábytok pre uvedené obce a kde bývali veľké jarmoky a trhy. Počas druhej svetovej vojny, keď boli Levice obsadené, chodili obyvatelia z týchto obcí na trhy až do Banskej Štiavnice, ktorá vtedy bola okresným mestom.

³ Súpis pamiatok na Slovensku I. Bratislava 1967.

časti Slovenska zachováva naddho poľnohospodársky charakter obcí s archaickými črtami v spôsobe života tamojšieho obyvateľstva.⁴

Sociálna štruktúra obyvateľstva sa podstatne zmenila až po druhej svetovej vojne. Kým do týchto čias žili v Jabloňovciach zväčša strední roľníci, vlastníci pôdy od 5 do 10 ha, dnes tam býva zhruba 120 stále pracujúcich členov JRD a 294 robotníkov, štátnych zamestnancov a dôchodcov, ktorí všetci vlastní aj pôdu (väčšinou do 0,50 ha).⁵ Je pochopiteľné, že tieto zmeny vyvolávajú všestranný rast životnej úrovne, ovplyvňujúci ľudovú kultúru a stále prenikavejšie zatláčajú formy starého spôsobu života.

Celý proces vývoja hospodársko-spoločenských podmienok a sociálnej štruktúry obyvateľstva odráža sa v architektúre a v bytovej kultúre. Tento proces sa však v Jabloňovciach narušuje úbytkom obyvateľstva⁶ a odchodom mladých ľudí do miest, čo sa v bývaní prejavuje tak, že sa v tejto obci dnes nestavia toľko nových domov⁷ ako napríklad v susedných obciach. Staršia generácia dožíva život v domoch postavených a zariadených po prvej svetovej vojne a len čiastočne modernizovaných po druhej svetovej vojne, čím si Jabloňovce v porovnaní s okolitými obcami udržiavajú róz zaostalej dediny.

Zástavbu obce Jabloňovce z 19. storočia charakterizujú kamenné trojpriestorové domy so vstupom do pítvora, zdôrazneným výpusťkom (*pílier*)⁸ (obr. 5). Za obytnou časťou nasledujú maštale a šopa. Vyskytuje sa i hĺbková zástavba dvorov bytmi. Vo dvoroch v ulicovej zástavbe sú naproti domu murované sýpky, ktoré majú takisto vchody s výpusťkami. Domy sú situované štítni do ulice.

V podstate až do konca 19. stor. zachováva spôsob bývania obyvateľov skúmanej oblasti

⁴ Projekt, s. 4.

⁵ Prístupné sú nám niektoré štatistické údaje za rok 1961. V tomto roku mali Jabloňovce 745 obyvateľov. Zo 100 obyvateľov robí v priemysle 5,9 %, v poľnohospodárstve 65,4 % a zo 100 obyvateľov 72,9 % pracuje v mieste bydliska. Údaje uvádza Projekt.

⁶ V roku 1940 počet obyvateľov bol 811, počet domov 193; v roku 1961 745 obyv., počet domov 183; v roku 1970 600 obyv., počet domov 191. Údaje mi poskytla predsedkyňa Miestneho národného výboru v Jabloňovciach s. Bešinová, za čo jej touto cestou ďakujem.

⁷ Na ilustráciu bytových podmienok uvádzam prístupné štatistické údaje: do roku 1879 bolo postavených 41 bytov a po roku 1946 63 bytov,



1. Mapa bývalej Hontianskej stolice

ale od roku 1946 do roku 1970 bolo postavených už len 8 rodinných domov. Projekt, s. 16, posledný údaj MNV Jabloňovce.

⁸ Súpis pamiatok na Slovensku I. Bratislava 1967.

⁹ „...tri, ba aj štyri rodiny obývajú jednu izbu...“ uvádza z Hontianskej župy RUDNAY, L.: A mezőgazdasági eseledek viszonya. In: Hontvármegye északi részén. Budapest 1905, s. 13. (Cit. z publ. ARATÓ, E.: K gazdasági dejnám Slovenska od r. 1848 do 1900. Hist. Cas., I, 1953, s. 468).

¹⁰ K podobným záverom pri sledovaní izbového zariadenia na Morave dospel FROLEC, V.: Společenská funkce jizby lidového domu na Moravě. Národop. Aktual., 1972, č. 2, s. 85.

tradičnú formu usporiadania interiéru obytnej izby bez podstatnejších rozdielov medzi jednotlivými triedami. Roľníci a dedinská chudoba obývali len jednu izbu, ktorá bola jedinou miestnosťou, na ktorú sa viazal rodinný život.

Izbu obývala koncom 19. storočia veľká rodina, to znamená, že v dome žili 3–4 rodiny⁹ a na chyžu pripadalo 10–14 obyvateľov.

Charakter izbového zariadenia i jeho používanie bolo v podstate na celom území Hontu rovnaké. Udržoval sa tradíciou a prekonával až do konca 19. stor. a miestami ešte i začiatkom 20. stor. len nepatrné zmeny, spočívajúce v druhoch nábytku, v tvaroch a výzdobe, ako aj umiestnení v interiéri izby.¹⁰

Izba v starších fázach svojho vývoja plnila dôležitú spoločenskú funkciu, tu sa spalo, varilo, jedlo, oddychovalo, pracovalo a besedovalo, či už pri pracovných alebo obradných príležitostiach, ale odkladalo sa tu i šatstvo, pracovné nástroje ap.

Všetkým týmto funkciám zodpovedalo príslušné zariadenie interiéru izby. Medzi základné kusy nábytku starých roľníckych izieb v Honte patrili lavice, stolec, stôl, posteľ, truhla, kútová skrinka a žrdka. Tieto formy spĺňajú základné životné požiadavky na nábytok. Má v nich zastúpenie sedací nábytok, odkladací a lôžkový nábytok. Tri základné kategórie, ktoré platia ako požiadavka pre účelne zariadený súčasný moderný interiér. Nervozitosť nábytkových foriem donútila v minulosti využívať ich viacúčelovo, a tak napríklad na lavici sa nielen sedelo, ale i spalo, odkladali sa na ňu riady ap. Do truhly sa neodkladali len šaty, ale sa na nej i sedelo alebo vaľkalo cesto a robili sa aj iné domáce práce. Keď budeme sledovať vývoj uvedených nábytkových foriem od druhej polovice 19. stor. po súčasnosť, zistíme, ako postupne na určitý účel vzrástol počet kusov nábytku (rozšíril sa sortiment), ako sa nábytok zdokonaľuje vo forme, konštrukcii a výzdobe, ktorá prináša postupne prvky slohových vplyvov a módného mestského nábytku.

Vývoj nábytku, jeho rozšírenie v druhoch a výskyt v interiéri roľníka prebieha v priamej závislosti od zmien v pôdorysnej skladbe domu. Už začiatkom 20. stor. nachádzame v Jablňovciach dnešné tri typy domu: starú izbu s pitvorom a komorou, ďalej prednú izbu, pitvor a zadnú izbu a nakoniec prednú izbu a kuchyňu, a zadnú izbu. Po druhej svetovej vojne tu pribudol nový typ domu so štvorcovým pôdorysom.

V dôsledku zmien v pôdorysnej skladbe domu i pôsobením kultúrnych prúdov prichádzajúcich z miest na dedinu a vplyvom šíriacej sa osvetly

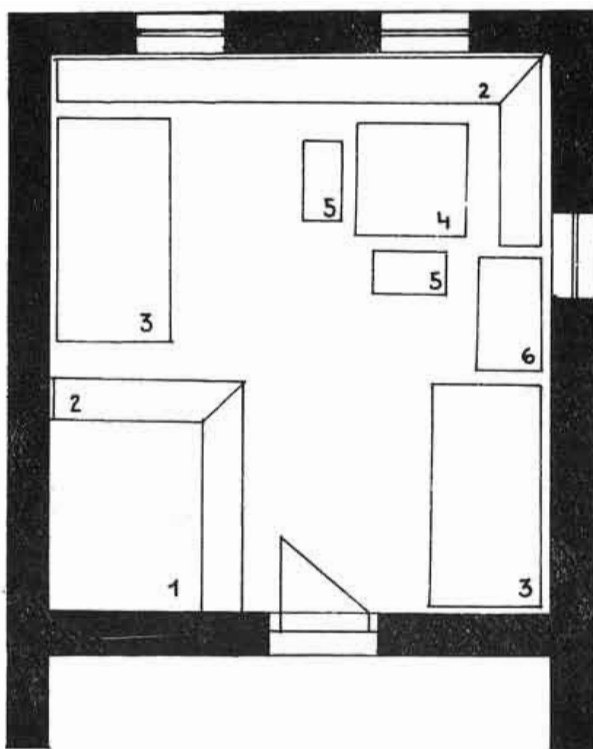

- 1 PEC
- 2 LAVICA
- 3 POSTEĽ
- 4 STÔL
- 5 STOLEC
- 6 TRUHLICA

2. Pôdorys izby s rozmiestnením nábytku koncom 19. stor.

menila sa funkcia jednotlivých miestností a charakter ich zariadenia.

Zastavme sa pri prvom pôdorysnom type domu: izba, pitvor, komora. Pri tomto type bola izba jediným obytným priestorom, kde žila rodina, a preto musela byť tak účelne zariadená, aby mohla plniť všetky funkcie bytu (obr. 2). Z tohto aspektu vidíme, že izba bola vlastne rozdelená na funkčné priestory — na pracovnú, oddychovú a reprezentačnú časť. Pracovnou časťou je priestor okolo pece; nábytku na oddych boli vyme-

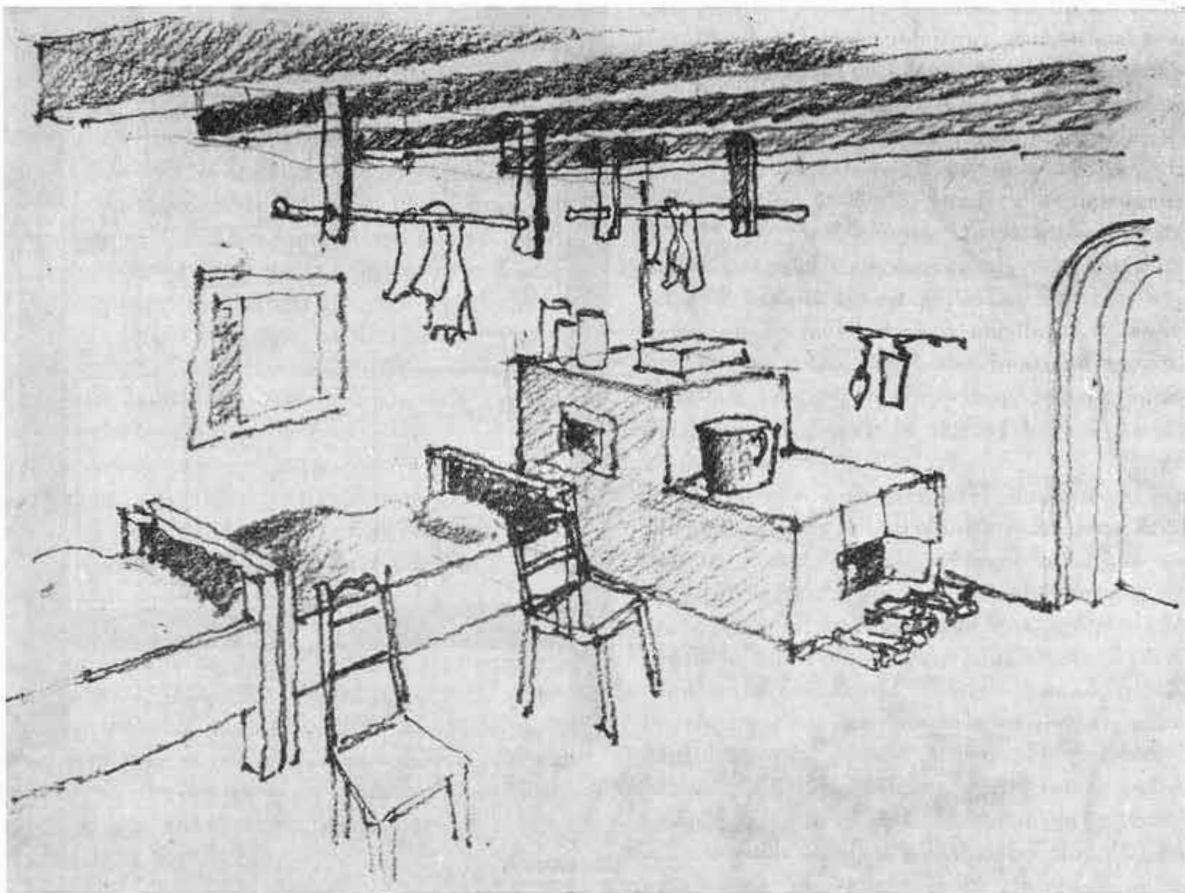

3. Interiér zadnej izby, Jabloňovce, 1972: 1. pec, 2. lavica, 3. posteľ, 4. stôl, 5. stolec, 6. truhlica. Autorkou kresieb je B. Šilingerová, NÚ SAV

dzené bočné steny izby a reprezentačnú časť izby tvorí čelná stena a kultový kút so stolom, kde sa sústreďuje i celá výzdoba interiéru. Pri druhom pôdorysnom type domu (predná izba, pitvor, zadná izba) preberá predná izba postupne reprezentačnú funkciu, to znamená v zariadení nový nábytok, iné rozmiestnenie často nefunkčné, ale udržateľné, lebo sa tam vlastne nežije. Tradičné zariadenie preberá zadná izba (obr. 3), kde sa sústreďuje život rodiny (i varí sa tam) a kde postupne pribúdajú nové nábytkové formy, ktoré vytlačujú starý nábytok do kuchyne alebo komory.

Tretí pôdorysný typ domu predstavuje vyvinutý stupeň bytovej kultúry (obytné priestory sa špecializujú na určité funkcie). Predná izba — reprezentačná (analogia meštianskej hostovskej izby), zadná izba sa ustáli ako priestor na spanie a príležitostné obývanie, novovytvorená kuchyňa preberá s varením i celodenný život rodiny, veľmi často jej priestor poskytuje aj spanie starším členom domácnosti.

V nových štvorcových domoch, ktoré majú niekoľko priestorov určených na obývanie, sa zatiaľ využíva len jedna izba a kuchyňa, prípadne druhá kuchyňa v suteréne.

V súvislosti so zmenami v pôdorysnej skladbe domu môžeme v podstate vo vývoji zariadenia v skúmanej oblasti určiť zhruba tri vývojové obdobia.

Prvé obdobie (1870—1918) je obdobím (zodpovedá mu prvý pôdorysný typ domu), v ktorom doznievajú hospodársko-sociálne pomery feudalizmu, druhé obdobie (patrí sem druhý a tretí pôdorysný typ domu) predstavuje roky medzi dvoma svetovými vojnami a rozširovanie kapitalistických spoločenských vzťahov a tretie obdobie zachytáva proces socializácie dediny s jej dôsledkami v bytovej kultúre.

Výskyt nábytkových foriem v Jabloňovciach sme zaznačili na tabuľkách v troch uvedených obdobiach tak, ako sa postupne tvarove a konštrukčne vyvíjali a prenikali sem a ďalej, ktoré

z foriem zotrvali až do súčasnosti v pôvodnom prostredí a k pôvodnému účelu. Posledné dva údaje sa pokúsime vyjadriť číslami (percentami), aby sme získali jednak relatívne objektívne hodnotenie obce (oblasti) z hľadiska vyspelosti alebo zaostávania v bytovej kultúre, jednak perspektívne mali možnosť objektívne porovnávať s ďal-

šími podoblastami Hontu a s inými etnografickými oblasťami Slovenska.

Pri opise nábytkových foriem budeme vychádzať z ich rozdelenia na tri kategórie: nábytok na sedenie (tab. 1), na odkladanie (tab. 2) a nábytok na spanie (tab. 3).

Tabuľka 1

NÁBYTOK NA SEDENIE V JABLOŇOVCIACH, ČASOVÝ VÝSKYT A SÚČASNÝ STAV

Legenda: 0 — výskyt
 Ø — ojedinelý výskyt
 — — nevyskytuje sa

Druh	V ý s k y t			Používa sa na pôvodný účel %	Vyskytuje sa na pôvodnom mieste %
	do roku 1918	do roku 1945	po roku 1945		
1. l a v i c a					
1.1 lavica bez operadla					
1.11 doska na kameňoch	0	Ø	—	nepoužíva sa	5
1.12 na klátoch	—	—	—	nepoužíva sa	nevyskytuje sa
1.13 s doskovými nohami	0	0	—	10	5
1.14 s palicovými nohami	0	—	—	10	5
1.2 lavica s operadlom					
1.21 s doskovými nohami	0	0	—	10	10
1.22 s palicovými nohami	0	0	—	40	40
1.23 so stĺpkovými nohami	—	0	Ø	20	20
1.24 s preklápacím operadlom	0	Ø	—	nepoužíva sa	nevyskytuje sa
1.25 továrenská	—	—	—	nepoužíva sa	nevyskytuje sa
2. s t o l c e					
2.1 samorastlé	Ø	—	—	nepoužíva sa	nevyskytuje sa
2.2 trojnožka s palicovými nohami	0	0	—	10	5
	0	0	Ø	80	60
2.4 stolársky stolček	—	Ø	0	50	50
2.5 továrenský	—	—	Ø	10	10
3. s t o l i ě k y					
3.1 na palicových nohách	Ø	—	—	nepoužíva sa	nevyskytuje sa
3.2 na hranatých nohách	Ø	0	—	70	50
3.3 továrenské	—	Ø	0	85	95

SEDACÍ NÁBYTOK (tab. 1)

Z bohatých foriem sedacieho nábytku — ako ho môžeme v Jablňovciach sledovať — najdôležitejšia bola lavica. Vývojovo najstarší stupeň predstavuje lavica zhotovená z hrubej dubovej dosky, položená na otesaných kameňoch obr. 1.1.1) alebo na hrubých foršťových nohách. Kamene sú omazané hlinou a vápnom a nazývajú ich *múrike*. Takéto lavice robili staviteľia

(murár, tesár alebo sám gazda) zároveň so stavbou domu. Umiestnené sú v izbe okolo dvoch stien, čelnej a bočnej (do dvora) a okolo pece. Omazávaním a líčením splynuli s hlinenou podlahou a stali sa nemobilné. Z interiéru izby ich dávali obyvatelia preč len vtedy, keď prerábali dom. K ich výskytu môžeme povedať len toľko, že koncom 19. stor. boli v Jablňovciach a priľahlých obciach všeobecne rozšírené, a to tak u majetných roľníkov, ako aj u dedinských chu-



1.2.1 Lavica s operadlom s doskovými nohami



1.1.2/a Lavica bez operadla s doskovými nohami

dobných obyvateľov a dodnes sa zachovali v dvoch domoch, ktoré sú už neobývané.

Začiatkom 20. stor. tento typ lavice nahrádza dlhá prístenná lavica s operadlom na doskových, palicových a neskôr aj na hranatých stĺpkových nohách (obr. 1.2.1, 1.2.2 a 1.2.3). Tieto lavice sa robili ešte na mieru. Tesár či miestny stolár samouk prispôsobuje ich dĺžku veľkosti stien a v kúte, kde sa majú lavice spojiť, zošíkmuje ich konce tak, aby zapadli v neporušený celok. Vývojovo novší typ dlhšej, prístennej lavice už tento prvok nemá a je to lavica stolárskej konštrukcie na hranatých nohách so zadným a bočným operadlom. Prenikla sem z Pukanca, kde lavice tohto typu robili stolári pre široké okolie. Vyznačuje sa tým, že nemá výtvarne také pekne riešené operadlo, ako majú lavice, ktoré robil neskôr v mieste samouk.

Súbežne s nepohyblivými dlhými lavicami prenikli do interiéru izby najmä lepšie situovaných vrstiev roľníkov kratšie mobilné lavice na palicových nohách s operadlom (obr. 1.2.2a). Konštrukčne nadväzujú na svojich predchodcov — lavice bez operadla používané na sedenie pri stole, pri rôznych prácach a v interiéri vôbec už vtedy, keď boli v izbe dlhé nemobilné lavice.

Ich výskyt máme potvrdený v Jablonovciach datovanými kusmi z roku 1881, 1885, 1899. Tieto lavice majú výtvarne riešené operadlá. Rám operadla je vyplnený tvarmi plochého kužela, ktorý výrobca vypiloval z doštičiek a zasúval do rámu v pravidelných intervaloch alebo striedal dva motívy: kužel, tokárená priečka ap. Ozdobne je riešený aj konštrukčný prvok lavice — lišta, pribitá spredu na sedaciu dosku. Jej spodná hrana je vlnovkovite profilovaná a obťahaná ešte

bielou maľovanou linkou. O tom, že sa tomuto typu lavice pripisoval väčší význam svedčí aj to, že na operadlách lavíc býva napísané (bielou farbou) meno gazdu a rok zhotovenia lavice.

Lavice tohto typu majú dĺžku okolo dvoch metrov. Pôvodne sa umiestňovali k posteli — pri dlhšej strane (peľasti lôžka), aby chránili jednak zosúvanie periny, ale hlavne aby chránili deti pred pádom z postele, ktoré spali aj dve s dospelým človekom na jednej posteli. K tomuto účelu bola zhotovená aj iná lavica — lavica s preklápacím operadlom. Lavica prisuutá s operadlom k lôžku cez deň slúžila na sedenie, v noci zase po prehodení operadla na rozšírenie postele alebo ako lôžko pre dieťa.

Lavic s preklápacím operadlom sme našli málo. Ich zhotovenie bolo nákladnejšie, a preto len lepší gazdovia riešili otázku pohodlnejšieho spania týmto spôsobom. Je zaujímavé, že sa v interiéri zadnej izby vyskytovali jednotlivito až do roku 1945, hoci sa vyrábali len do roku 1920.

V súčasnosti dlhé prístenné lavice sa vyhodili na priedomie, na dvor alebo pod šopu. Kratšie lavice s operadlom umiestňujú v zadných chýžkach, kde žije staršia generácia, alebo v kuchyni (hlavne v letnej), kde žije mladšia generácia. V izbe na pôvodnom mieste sú len v tých domoch, ktoré zostali po smrti svojich majiteľov neobývané. Nové formy lavíc, vyrábané priemyselne a obľúbené v súčasnosti v mestských bytoch pre ich praktickosť (viacúčelový nábytok — sedenie, spanie) zatiaľ sem neprenikli. Je to pochopiteľné, lebo na dedine sa dnes nezápasí s nedostatkom obytného priestoru ako tomu bolo v minulosti, keď žila celá veľká rodina v jednej izbe.

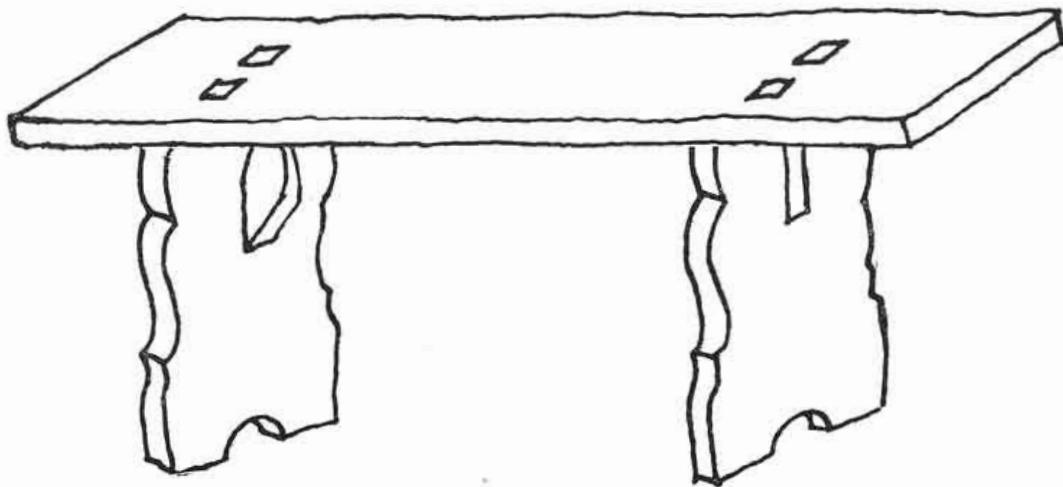

1.1.2 Lavica bez operadla s doskovými nohami

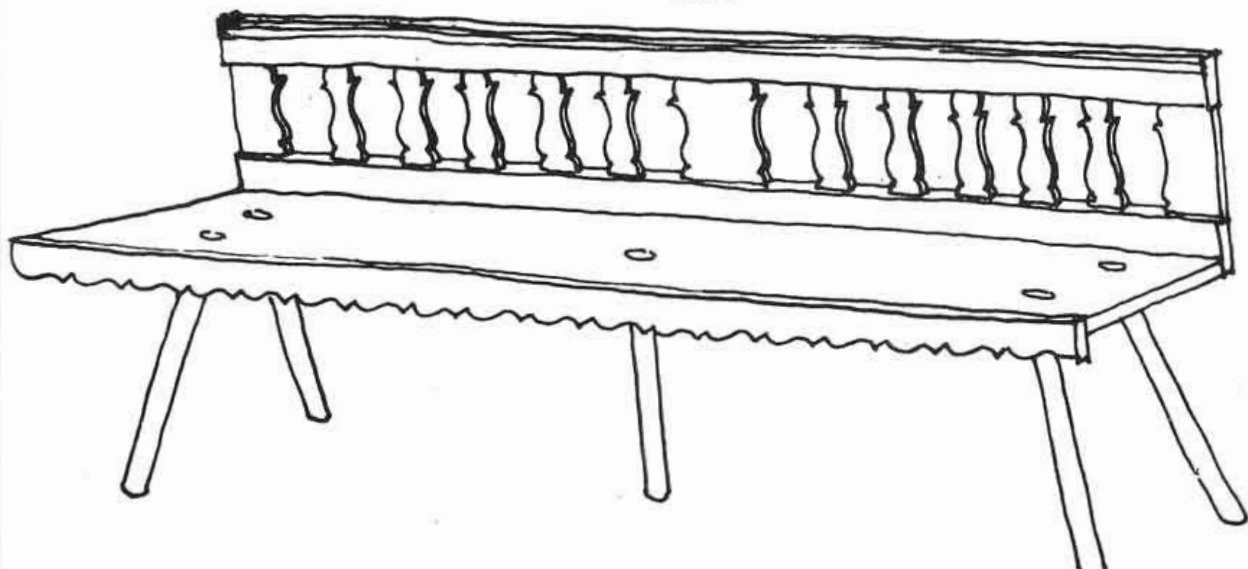

1.2.2 Lavica s operadlom s palicovými nohami
1.2.2/a Lavica s operadlom s palicovými nohami

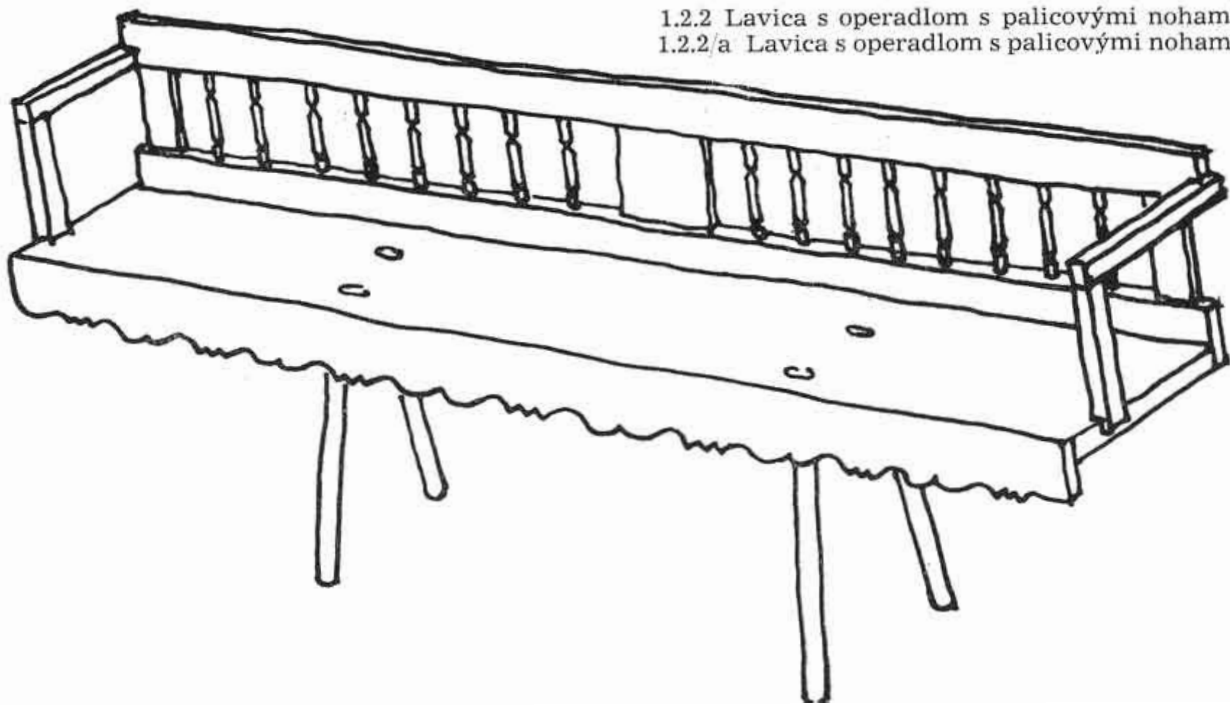

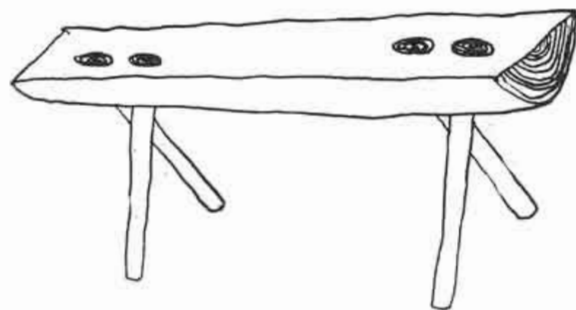
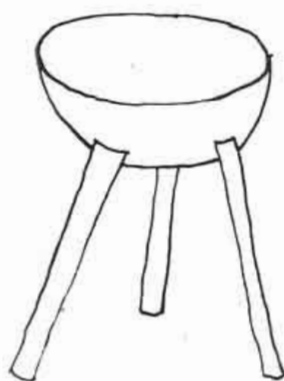
2.1. *Stoliec* z prefatého pňa stromu

2.2 Trojnožka

2.3 Stolec s palicovými nohami

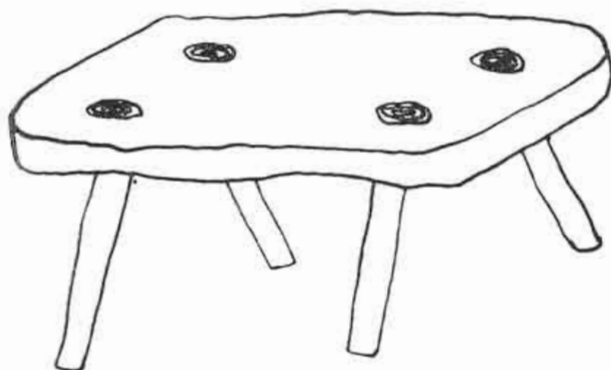

V Jablňovciach sa v interiéri izby v druhej polovici 19. stor. používali na sedenie okrem lavíc prenosné sedadlá pre jedného človeka, ktoré sa nazývajú *stolček*, *stoliec*. Samorastlý stolček — ako ho poznáme z tohto obdobia z iných oblastí na Slovensku — sa tu nevyskytuje v interiéri izby. Používali sa ojedinele v exteriéri alebo v chýžkach postavených vo viniciach. V súčasnosti nájdeme v chýžkach stolce zhotovené z prefatého pňa stromu, do ktorého sú navŕtané hrubo otesané nohy (obr. 2.1).

K primitívnym formám sedacieho nábytku môžeme zaradiť aj stolček okrúhleho tvaru s miskovito vyhlbenou sedacou doskou a do nej navŕtanými tromi palicovými nohami (obr. 2.2). Je to vlastne radiálne prepílený pník stromu, hrubo otesaný, ktorý sa používal už oddávna na sedenie a postupne sa jeho použitie zužovalo až pretrvalo do súčasnosti ako funkčné sedadlo pre určité remeselné práce.

Okrem toho používajú sa na sedenie tak ako i všade na dedinách — stolce zhotovené z dosky a štyroch palicových nôh navŕtaných do nej (obr. 2.3). Konštrukcia je veľmi jednoduchá a prastará, vyhovujúca životným podmienkam obyvateľov na dedine. Používali sa v izbe hlavne pri zasadnutí ku stolu, ukladali sa na ne riady, stáli na nich vedrá s vodou, dávali sa pod nohy pri oddychu, používali sa pri dojení a pri určitej úprave sa pestovalo v nich i dieťa. Podľa účelu sa menila aj ich veľkosť (dĺžka a šírka) a tak nájdeme v súčasnosti celú škálu stolcov. Do roku 1945 vyskytujú sa u všetkých vrstiev roľníkov a neroľníkov, i keď súbežne s nimi môžeme zaznamenať už dokonalejšie formy sedacieho nábytku. Postupne boli stolce vytlačené z interiéru izby do kuchyne, do komôr, maštale a von pod šopu alebo na priedomie. Zo staršieho nábytku sa v súčasnosti najviac používajú stolce. Túto zotrvačnosť môžeme si vysvetliť tým, že ich zhotovenie je nenáročné a ich použitie viacúčelové. Okolo roku 1945 sa objavujú aj stolce, ktoré majú stolársku konštrukciu (doskové nohy spojené so sedacou doskou na rub — obr. 2.4). Prenikajú sem cez neroľnícke vrstvy obyvateľstva. Používajú ich prevažne len na sedenie pre dieťa alebo pri prezúvaní v predizbe.

Priemyselne vyrábaný stolček dostáva sa sem ojedinele s kuchynským nábytkovým kompletom.



3.1 Stolička na palicových nohách

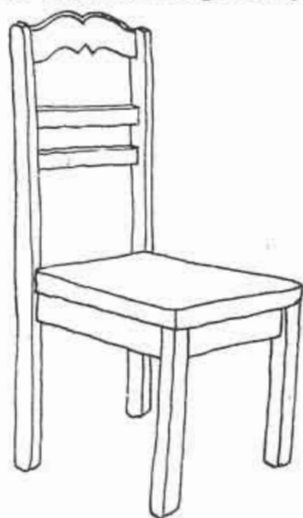

3.2 Stolička na hranatých nohách

V minulosti sa používalo v tradičnom interiéri veľmi málo stoličiek s operadlom. V druhej polovici 19. stor. to boli stoličky na štyroch palicových nohách šikmo osadených v zaokrúhlenej sedacej doske, do ktorej bolo zapracované z dosky ozdobne vyrezávané operadlo (obr. 3.1). Zhotovené boli z orechového a čerešňového dreva. Svojou formou a výzdobou nadväzujú na vzory, ktoré sa vyskytovali v nábytku vyšších vrstiev v období renesencie a baroka v 17. stor. Zachovalo sa ich do súčasnosti málo, aj v minulosti bol ich výskyt len ojedinelý. Boli to najmä remeselníci alebo lepšie situovaní roľníci, ktorí mali jednu alebo dve takéto stoličky. Stolička tohto typu, ktorú sme našli v chyžke vo vinici, má operadlo vyrezávané s akantovou ornamentikou.

Začiatkom 20. storočia tu už boli rozšírené stoličky novšieho typu, rámovej konštrukcie. Pri tomto type kostru operadla tvoria ponad sedaciu dosku predĺžené stĺpiky zadných nôh (obr. 3.2). Na týchto stoličkách, vyrobených malomestskými alebo miestnymi stolármi, býva zdobené operadlo, a to profilovaním jeho priečok. Priečky sa vypilujú do ozdobných tvarov z tenších doštičiek tak, ako sa to robilo pri laviciach s operadlom. Výskyt tohto typu stoličiek bol všeobecný do roku 1918 pri všetkých vrstvách obyvateľstva a u roľníkov zostal až do r. 1945. V súčasnosti ich nájdeme v zadných izbách a kuchyniach starších roľníckych domácností.

Z továrenských stoličiek prenikli sem postupne po prvej svetovej vojne Tonet stoličky, ktoré po druhej svetovej vojne začali nahrádzať moderné továrenské stoličky.

STÔL

V domácej i zahraničnej odbornej literatúre prevláda názor, že v minulosti stôl nebol v zariadení dedinskej izby nevyhnutným zariadením. Jeho funkciu počas jedenia spĺňali široké lavice. V Jablňovciach ani v iných skúmaných obciach Hontu sme zatiaľ ani pre minulosť takú náhradu stola nenašli. Konštatovať môžeme bohatstvo foriem, aké priberali stoly používané na dedine v priebehu posledných 100 rokov.

Najstarší typ stola, aký tu môžeme zaznamenať, je stôl na skrížených nohách spojených trnožou (obr. 4.1). Konštrukcia stará a jednoduchá, používaná aj pri iných zariadeniach na dedine, napríklad koník na pílenie dreva, dokonalejšia forma — podstavec pod koryto ap. V iných oblastiach Slovenska býva aj ozdobený, napr. profilovaním hrán nôh a trnoží. V Jablňovciach je jednoduchý, bez výzdoby a je to viac-menej

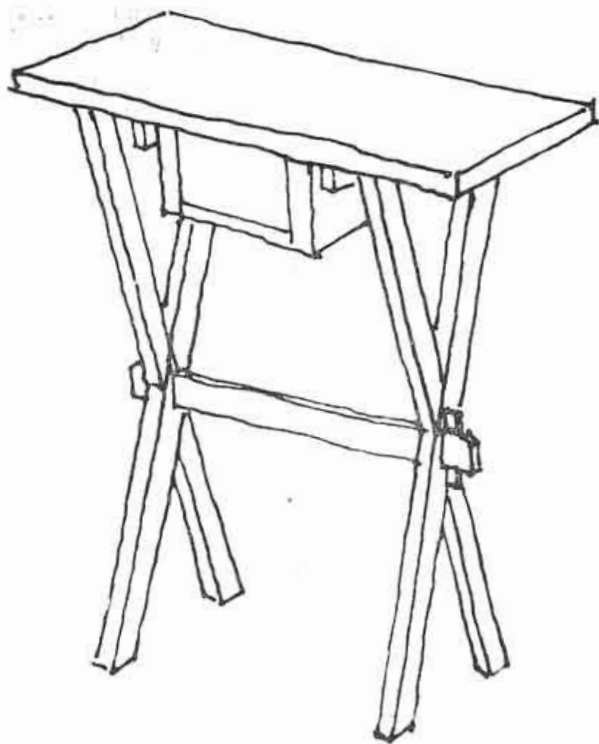

4.1 Stôl na skrížených nohách

4.2/a Stolová doska s intarzovanou výzdobou.
Foto Hideg



pracovný stôl, používaný v letnej kuchyni alebo v komore. Podľa informátorov mali takéto stoly v izbe pred prvou svetovou vojnou len chudobní ľudia, u „dobrých gazdov“ boli v druhej polovici 19. stor. v izbe fažké, dubové stoly s krosienkovým podstolím (obr. 4.2). Stoly tohto typu sú zdobené profilovaním hrán stolových nôh, žliabkovaním trnoží a ojedinele aj intarzovaním stolnej dosky. V teréne sa nám nepodarilo nájsť intarzovanú stolovú dosku, ale informátori sa pamätajú na tzv. *tábľa*. Slovenské národné múzeum v Bratislave má v zbierkach stôl z Hontu s intarzovanou doskou (obr. 4.2a). Tábľa je zhotovená z troch hrubých dosiek navzájom spojených ozdobnými klinmi. V strede je vyrytý „vykladaný“ kruh s rastlinným motívom a vyplnený intarzovaným nápisom Roku Páne 1844. Okrajom stolnej dosky je vedená čierna intarzovaná linka. Pod doskou je zásuvka (*stolik*), zasunutá v žliabkoch dvoch silných lišt.

Ďalší vývojový stupeň predstavujú stoly na 4 rovných stĺpkových nohách (obr. 4.3). Stoly tohto typu majú vrehnú dosku väčšinou štvorcovú, zhotovenú z orechového alebo čerešňového dreva. Pod tabľou je veľká zásuvka, ktorá je prístupná zvrchu, keď sa doska odsunie. Na čelnej strane stola je do veľkej zásuvky zasunutá menšia zásuvka, nazývaná *stolik*. Podstolie býva zhotovené z mäkkého dreva a celá konštrukcia, ktorá je v podstate rámová, je spojená drevenými klinami. Obmenou tohto typu sú stoly, ktoré majú kúsok nad zemou spájané nohy dookola latkovými trnožami alebo s dekoratívne prepojenými trnožami v tvare písmena x (obr. 4.4). Tieto stoly robil miestny stolár či náturista alebo ich kupovali u stolárov v Pukanci. Ich výskyt môžeme zaznamenať pri všetkých vrstvách v Jablňovciach už koncom 19. stor.

V súčasnosti sa zo staršieho nábytku najviac používajú, a to v izbách starších roľníckych domácností, ako aj v kuchyniach strednej generácie.

Po prvej svetovej vojne prenikli aj sem z malomestských stolárskych stredísk stoly na okrúhlych, ozdobne sústružených nohách s povrchovou politúrovanou úpravou. Tieto stoly umiestňujú obyvatelia už do stredu prednej izby (podľa mestského vzoru), ktorá je zariadená ako „parádna“ na reprezentáciu a stôl tu už nespĺňa svoju pôvodnú funkciu. Je prikrývaný vyšívanou prikrývkou alebo prikrývkou z plastickej látky. Býva na ňom položená váza s umelými kvetmi, fotografia v ráme ap. Tento typ stola nemá zásuvku.

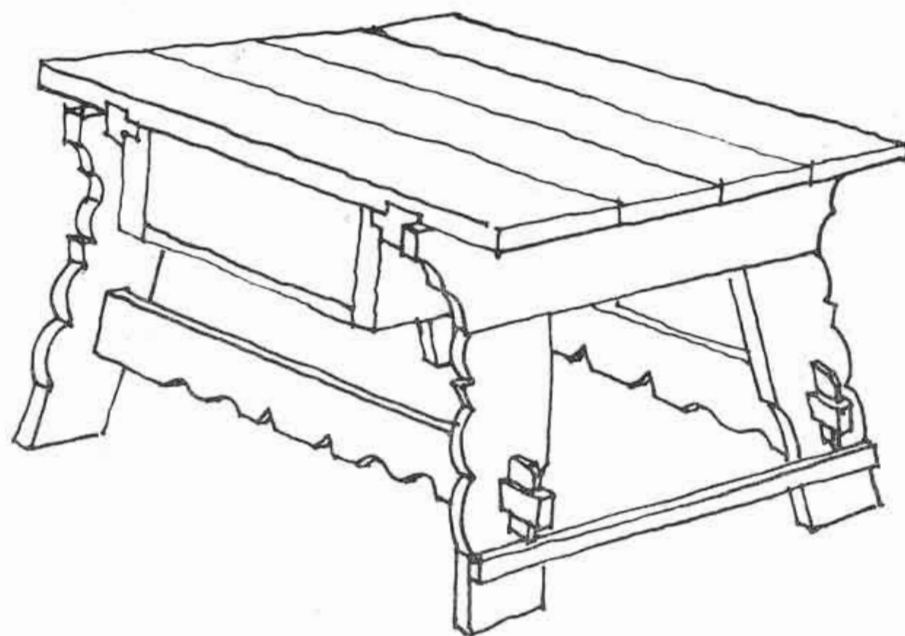

4.2 Stôl na doskových nohách (krosienkový)

4.3 Stôl na hranatých nohách

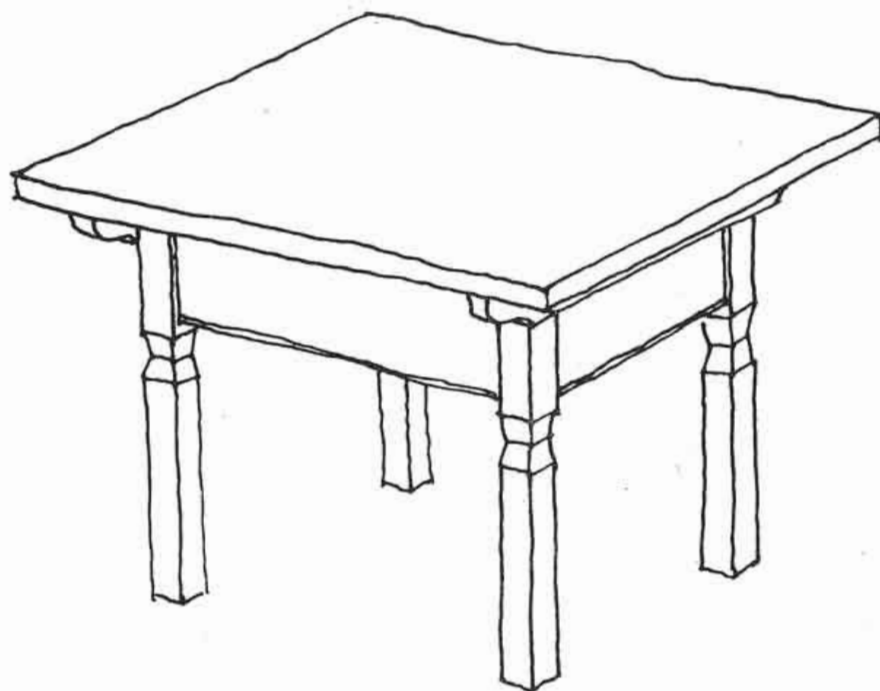

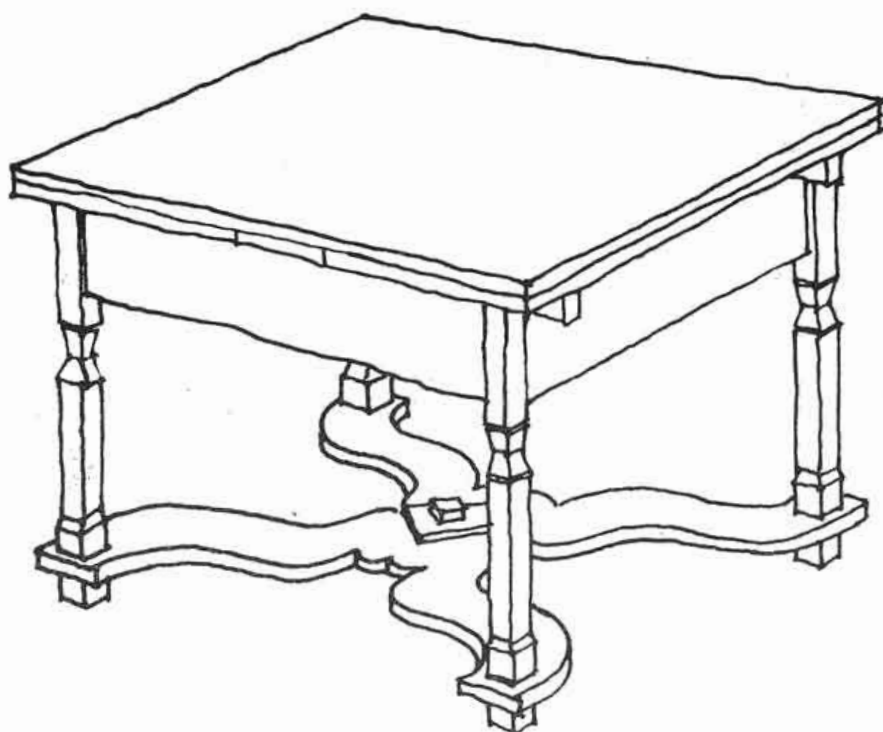

4.4 Stôl so skríženými trojnožami

Po druhej svetovej vojne nahrádza postupne tento typ stola stôl továrenský. Privlastňujú si ich najprv vrstvy obyvateľov, ktorí pracujú v ne-roľníckych zamestnaniach a postupne prenikajú

aj do roľníckych rodín, ale zväčša len tam, kde aspoň jeden člen domácnosti pracuje mimo obce alebo má inú profesiu ako poľnohospodárstvo.

ODKLADACÍ NÁBYTOK (tab. 2)

Konštrukčne najjednoduchší a vývojovo najstarší typ nábytku na odkladanie je horizontálne zavesená guľatina nazývaná tu *žrdka* alebo *prie-mä* (obr. 1.1). V Jablonovcích môžeme sledovať dve základné funkcie žrdky: na odkladanie potravín a na odkladanie odevu. Z hľadiska konštrukčného sa tieto dva funkčné prvky na žrdke neprejavili až neskôr tým, že žrdka na potraviny, ktorá visela vždy v komore, nebola zhotovená tak svedomito a ozdobne ako žrdka v izbe. V izbe sa žrdka umiestňovala najčastejšie v blízkosti pece, pretože vo všeobecnosti výhodne slúžila na sušenie odevu a iných predmetov. Neskôr pri-

budla žrdka aj nad posteľ, kde sa odkladali na ňu vankúše, najčastejšie tak, aby vyšívaný alebo vytkaný vzor na obličkách bol dobre viditeľný. Týmto žrdka vytvára okrem svojej funkčnej stránky aj ozdobu izby, a tak dostáva druhoradú dekoratívnu funkciu.

Konštrukčné riešenie žrdky pozostáva vlastne v zhotovení vhodných závesov a ich upevnení na strop a opracovaní vlastného horizontálne zaveseného dreva — guľatiny. V skúmanej oblasti sa zachovali žrdky s drevenými závesmi, ako aj závesmi z kožených pásov alebo silných povra-zov. Z mála zachovaných a dosiaľ používaných

Tabuľka 2

ODKLADACÍ NABÝTOK V JABLOŇOVCIACH, ČASOVÝ VÝSKYT A SÚČASNÝ STAV

(Legenda ako v tab. 1)

Druh	V ý s k y t			Používa sa na pôvodný účel %	Vyskytuje sa na pôvodnom mieste %
	do roku 1918	do roku 1945	po roku 1945		
1. ž í d k a					
1.1 v drevenom držiaku	0	0	—	50	25
1.2 v remencovom držiaku	∅	∅	—	10	10
2. p o l i c a					
2.1 doska na klinoch	0	0	—	10	10
2.2 doska pribitá o hrady	0	0	—	10	10
2.2 doska v slepom okne	0	∅	—	5	5
2.4 trojhranná	∅	—	—	nepoužíva sa	nevyskytuje sa
2.5 so zábradlím a vešiakom	0	∅	—	nepoužíva sa	nevyskytuje sa
2.6 štelážeň	—	0	∅	70	50
2.7 továrenská	—	—	—	nepoužíva sa	nevyskytuje sa
3. t r u h l a					
3.1 tesaná (súsek)	0	—	—	nepoužíva sa	nevyskytuje sa
3.2 s nosnými bočnicami	—	—	—	nepoužíva sa	nevyskytuje sa
3.3 na sokli	0	∅	—	nepoužíva sa	nevyskytuje sa
3.4 samonosnej konštrukcie	0	∅	—	nepoužíva sa	nevyskytuje sa
3.5 s jednou zásuvkou	0	0	—	nepoužíva sa	nevyskytuje sa
3.6 s 3—4 zásuvkami	—	0	—	50	30
3.7 továrenský bielizník	—	—	—	nepoužíva sa	nevyskytuje sa
4. s k r i ň a					
4.1 jednodverová — kútová	0	∅	—	nepoužíva sa	5
4.2 jednodverová na potraviny	0	0	—	nepoužíva sa	nevyskytuje sa
4.3 jednodverová na odev	—	—	—	nepoužíva sa	nevyskytuje sa
4.4 stolárska dvojdvierová	—	0	—	50	50
4.5 továrenská	—	—	0	70	70
5. k r e d e n c					
5.1 s hornou policovou a dolnou uzavretou časťou	—	0	—	10	10
5.2 s hornou i dolnou uzavretou časťou	—	0	∅	30	30
5.3 továrenský	—	—	0	60	60

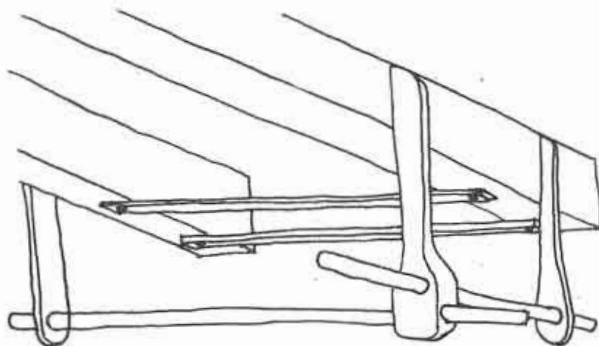

1.1 Žrdka v drevenom držadle

žrdok v interiéri izby nad pecou je žrdka z Jablonovec (obr. 1.1a). Má hrubo otesané drevené závesy, ktorých vrchná užšia časť je pribitá o hrady a spodná rozšírená, zaokrúhlená časť má navrtnané diery na vsunutie žrdky.

Výtvarne krajšie je riešená žrdka v izbe (č. d. 21) a žrdky zachované v komorách mnohých domácností, kde ich preložili obyvatelia z izby (obr. 1.1b). Na ich závesoch vidíme bohatšiu profiláciu hrán a v porovnaní s inými oblasťami na Slovensku, môžeme výzdobu žrdok v skúmanej oblasti hodnotiť ako dosť výraznú.

Žrdky zachované do súčasnosti v komorách

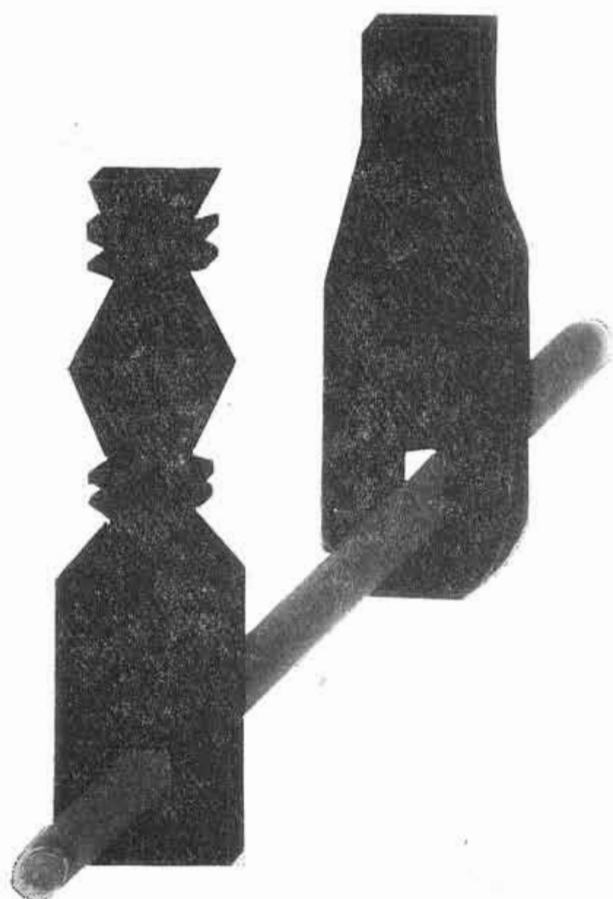

1.1/a Žrdka v drevenom držadle

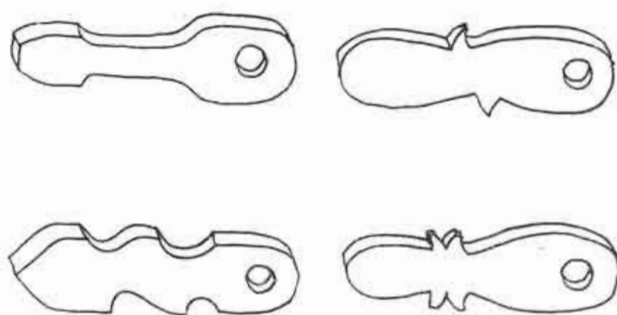

1.1/b Ozdobne profilované držadlá na žrdku

1.1/c Jasle na chlieb

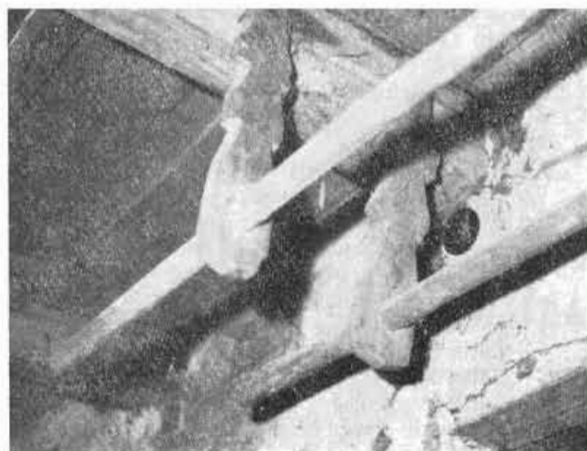

slúžia jednak na odkladanie starých odevných súčiastok, jednak na odkladanie potravín, ako je slanina, klobásy, vešajú sa tam aj vence cibule ap. V starých komorách, ktoré sa neprerábali, zachoval sa ešte jeden spôsob využívania žrdky, a to na odkladanie chleba. Sú to vlastne dve žrdky, ktorých drevené závesy sú pribité o hradu v malej vzdialenosti od seba (na šírku chleba) nad vstupnými dverami do komory, nazývané *krosienka* alebo *hriadka*, na ktorú sa kladli boch-

niky doma pečeného chleba (obr. 1.1c). Dĺžka žrdky bola prispôbená počtu chlebov. Zväčša to bolo 8–10 kusov chleba.

Zánik žrdky súvisí s prerábaním izby na prednú izbu, s odstránením veľkej pece z izby, a preto v tých domácnostiach, kde majú murovaný sporák v kuchyni alebo pec v letnej kuchyni, používajú najmä staršie generácie žrdku na pôvodný účel v týchto priestoroch.

POLICA

K základným súčiastkam zariadenia interiéru v skúmanej oblasti — podobne ako všade na Slovensku — patrí *polica*. V Jablonovcích vidíme ešte dnes drevené police, ktoré z hľadiska tvaru a konštrukcie môžeme rozčleniť do troch skupín.

Do prvej skupiny sme zaradili police jednoduché tvarom i konštrukciou. Skladajú sa z hladkej dosky, nesenej dvoma drevenými kolíkmi alebo železnými skobami. Variantom tohto typu sú police, ktorých doska je pribitá priamo o stropné trámy, ako aj úzke mierne tvarované lišty pribité o hradu.

Druhú skupinu tvoria police zhotovené z hladkej dosky, ale sú zamurované do múru steny v izbe alebo v pitvore. Konštrukcia týchto políc vyžaduje tehlovú, hlinenú alebo kamennú stavbu, lebo v dreveniciach by sa porušila pevnosť steny. Tento typ police sa vyskytuje v Jablonovcích „v slepom oblôčiku“, ktorý je umiestnený najčastejšie v strede steny vľavo od vstupných dverí alebo v pitvore na zadnej stene.

Tretí typ vidíme v nástennej ozdobnej polici, ktorá sa tvarom, konštrukciou i výzdobou líši od predchádzajúcich dvoch. Sú to viac-menej dekoratívne police, ktoré majú okrem dvoch dosiek nesených konzolami ešte aj vyrezávané (profilované) zábradlie a vešiak na ozdobné nádoby.

Police z prvej skupiny majú v Jablonovcích tvar hrubej dosky širokej asi 24–30 cm a dlhej asi 100–150 cm (obr. 2.1). Bývali umiestnené nad *mandrholcom* z kuchynskej časti pitvora. Ženy si tam kládli hrnce a veci potrebné na varenie. Menšie a užšie poličky tohto typu bývali ešte v pitvore za vstupnými dverami i v izbe na tej stene, kde boli dvere. Pôvodne nemali nijakú ozdobu, no v súčasnosti, kde zostali priestory domu neprerobené a obývané, i keď sa napríklad v pitvore nevarí, sú tieto poličky pokryté papierom, ktorého okraje gazdínka ozdobne vystrihuje. Pomerne dosť sa zachovalo poličiek, ktorých doska je pribitá o hradu v izbe. Tieto police sú rozmermi menšie ako police v pitvore a ich dĺžku podmieňuje rozpätie dvoch stropných hrád, o ktoré je doštička pribitá kovovými klincami (obr. 2.2).

Najrozšírenejšie je umiestnenie police v kúte nad pecou alebo oproti na stene nad posteľou. Pre komplikovanú dostupnosť dávali na túto policu len veci, ktoré neboli potrebné každý deň.

Nazaznamenali sme výskyt trojbokej poličky v interiéri izby, ako ju poznáme z iných oblastí Hontu. Je to tým, že tu na miesto nej v kúte pri stole stojí trojboká skrinka.

Úzke lištičky nazývané *latke* pribité na hrade nad stolom i nad pecou slúžili v minulosti na odkladanie nožov, lyžíc, ale i na odkladanie menších pracovných nástrojov. Toto praktické zariadenie dnes už vidíme len v starých interiéroch izieb a už sa nepoužívajú. Police z druhej skupiny svojím tvarom a konštrukčnou jednoduchosťou patria k starobylému zariadeniu interiéru.

Predelením kubického výklenku (v Jablonovcích „slepý oblôčik“ — obr. 2.3) doskou, vznikol dvojpodlažný priestor na odkladanie vecí. Postupne sa tento typ police zdokonaľoval a menil

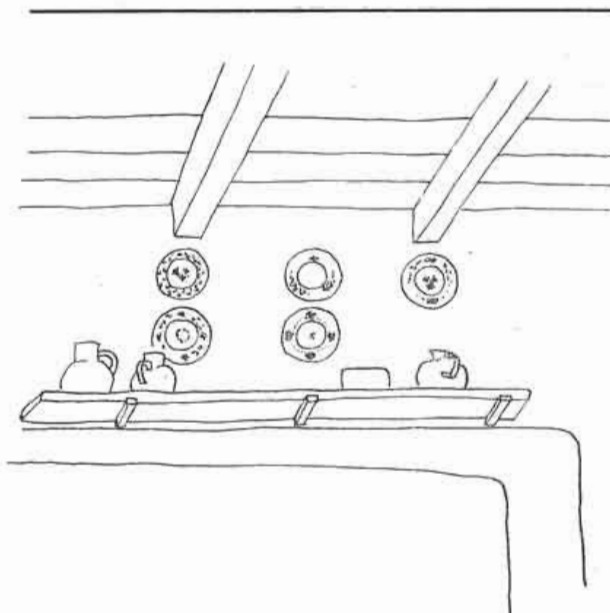

2.1 Polica (doska položená na drevených alebo kovových klinoch)

2.2 Polica (doska pribitá o hradu)

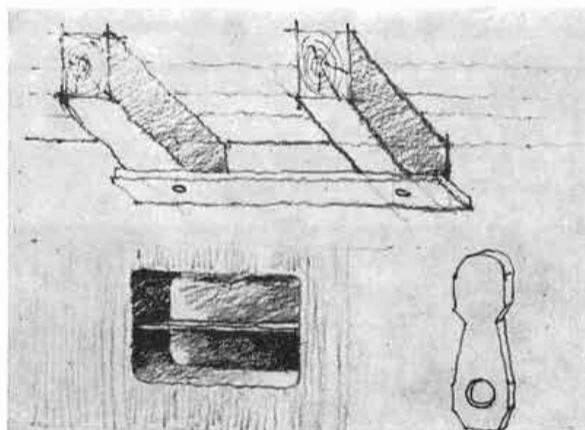

2.3 Polica v slepom okne

sa v malú skrinku vstavanú v stene. Tento jav nebol všeobecný, ale ojedinelý v lepšie situovaných rodinách. Polica v stene zostávala zväčša zakrytá len textilným závesom.

Poličky v stene sa používali v Jablonovcích na odkladanie spevníka, biblie, kalendára, liekov, ale aj pálenky.

Dekoračné police (obr. 2.5), na ktoré sa vešali ozdobné džbánky, hrnčeky a za zábradlie sa ukľadali kvetované taniere, bývali zavesené na čelnej stene izby nad oblokom v blízkosti stola.

Výskyt všetkých uvedených políc môžeme zaznamenať už v druhej polovici 19. storočia. Do

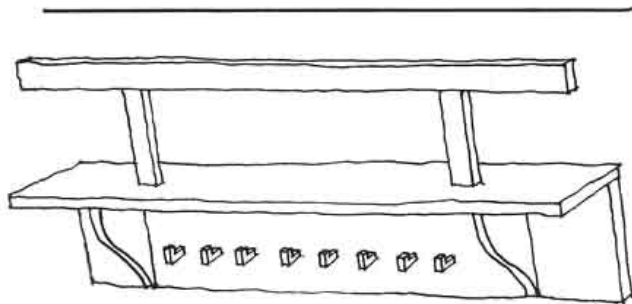

2.5 Polica so zábradlím a vešiakom

2.5/a Polica so zábradlím a vešiakom

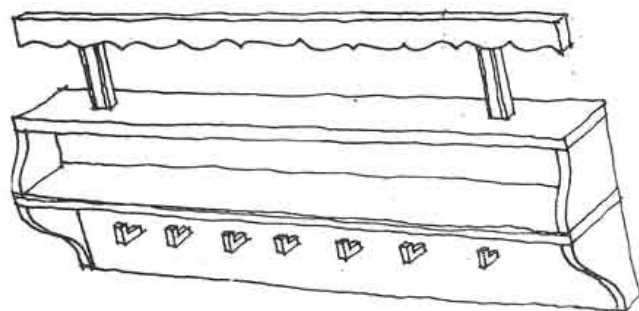

2.6 Štelázeň

5.2/a Kredenc



5.1 Kredenc s hornou policovou a dolnou drevenou časťou

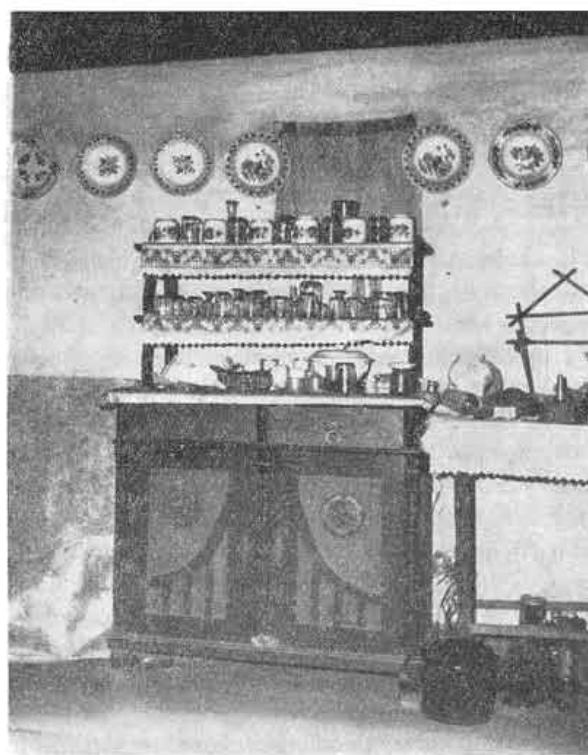

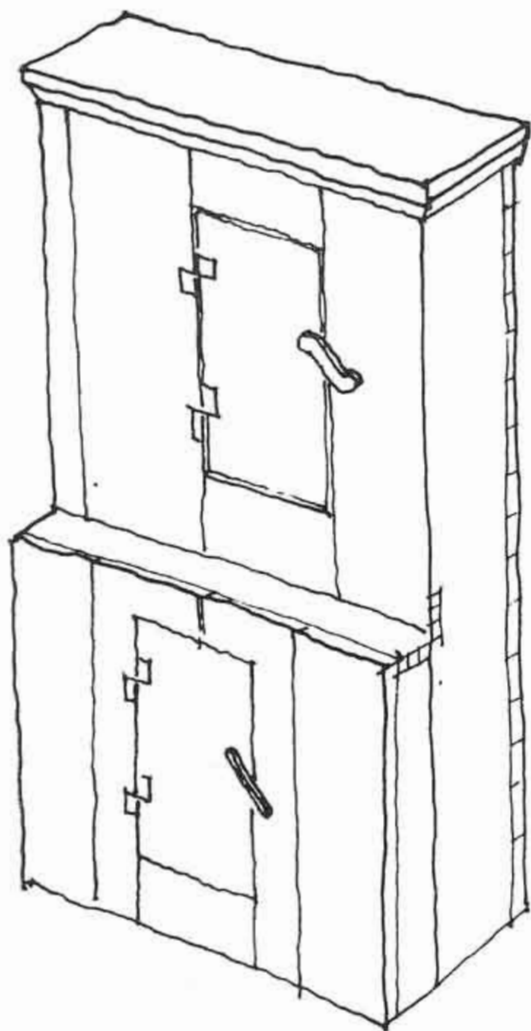

5.2 Kredenc s hornou i dolnou uzavretou časťou
2.6 Štelázeň

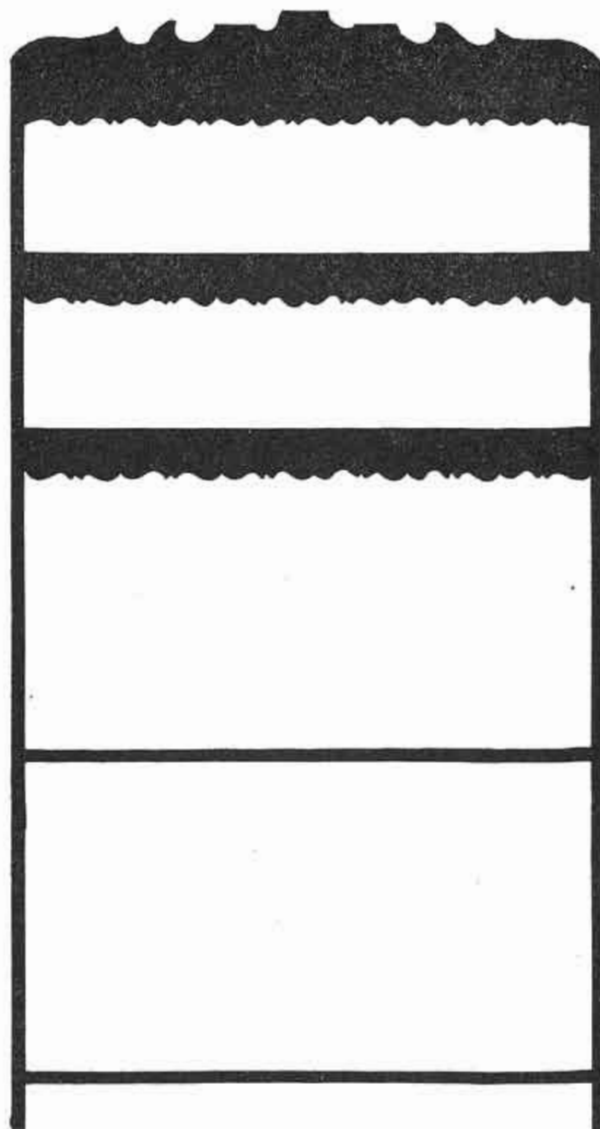

prvej svetovej vojny ich gazdiné nechávali na pôvodných miestach a postupne, ako sa prerábali interiér izby a pitvora, strácali svoju funkciu. V súčasnosti ich nájdeme v domoch, ktoré neboli prerábané a sú po vymretí svojich obyvateľov neobývané.

Funkciu starých polic prebrala viacpodlažná polica zvaná *steláž* (obr. 2.6). Tri-štyri vodorovne postavené dosky sú zapustené do bočných zvislých dosiek. Výzdoba, pokiaľ je, obmedzuje sa na profiláciu hrán (bočných dosiek), ktoré sú nosnými doskami. Stelážeň zhotovovali z mäkkého dreva miestni stolári náaturisti. Toto zariadenie sa používa hlavne na odkladanie kuchynského riadu a objavuje sa okolo roku 1920–1930,

keď sa v Jablňovciach prerábali pitvory zväčša na kuchyne. Zlepšením hospodárskych podmienok rozširuje sa aj kuchynský inventár, ktorý vyžaduje väčšiu plochu na odkladanie. V pitvore, ale často i v zadnej izbe visel riad na stene na klincoch a časť bola uložená na polici, stolci ap. Táto potreba nového zariadenia, vyvolaná zmenou hospodárskych a sociálnych pomerov nie je ojedinelá a typická pre skúmanú oblasť. Prejavila sa všade na Slovensku len s väčším-menším oneskorením. Jej výskyt okolo r. 1930 v Jablňovciach v porovnaní s výskytom v iných častiach Hontu je rovnaký.

Stelážeň je vlastne vývojový medzistupeň medzi jednoduchými starými policami a budúcim

kredencom, ktorý už v tých časoch dávno robia mestskí stolári pre malomestské vrstvy obyvateľstva.

Do Jablonošoviec sa dostáva kredenc ojedinele okolo roku 1930. Sú to najprv tvary, ktoré nadväzujú na *štelážnu*. Vrečná časť je otvorená — policová a spodná časť uzavretá s dvoma zásuvkami a dvierkami (obr. 5.1). Dokonalejšie tvary má už kredenc s vrečnou i spodnou uzavretou časťou. Pravda, takých kredencov tu bolo okolo roku 1930 málo a získavali sa prevažne na dražbách alebo kúpou pod rukou z „panských rodín“. Celkove možno povedať, že kredenc sa tu do roku 1945 neudomácnil všeobecnejšie. Tunajšie ženy

TRUHLA

Truhly sa používali v skúmanej oblasti na dva účely: jednak ako schránky na obilie a poľnohospodárske produkty vôbec, jednak na uloženie odevu a tkanín. Pre každý z týchto účelov sme našli zvláštny druh schránky.

Na úschovu obilia tu bola známa truhla zvaná *susák* (obr. 3.1). Charakteristická konštrukcia súsekov spočíva v tom, že 4 zvislé stĺpy slúžia zároveň ako nohy a do žliabkov v nich vydlabaných sú zapustené steny truhlice. Tieto steny sú zhotovené každá z 2–3 dosiek spájaných šindľovou technikou. Aj vrečnák má zvláštny, sedlový tvar. Je zhotovený z vodorovne položených dosiek „zapustených“ do bočných zvislých masívnych zvonku prisadených čiel. Na výrobu súsekov sa tu používalo bukové drevo jednak preto, že je to drevo tvrdé a dobre sa štiepa, jednak

3.1 Truhla tesaná — súsek

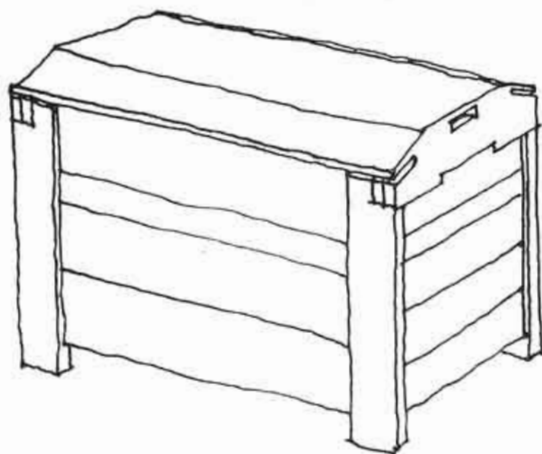

tým, že sa postupne vytvorila reprezentačná kuchyňa a horšia pracovná kuchyňa, zotrvali na používaní starších zariadení, ako je šteláža alebo iné staršie skrinky. Do reprezentačných kuchýň si mladšia generácia začala kupovať po roku 1945 továrenskú kuchynskú komplety.

V súčasnosti sa ojedinele v interiéri izieb a pítvora používa stena a iný nábytok na odkladanie kuchynského riadu.

Šteláža si udržala svoje postavenie odkladacieho kusa nábytku až do prenikania sériových kredencov do tejto oblasti, ktorá v minulosti kredenc v pravom slova zmysle vyrobený stolárom poznať len v ojedinelých prípadoch.

svahy nad Pukancom poskytovali hojnosť tohto materiálu.

Vzhľadom na to, že sa tieto truhlice používali na úschovu obilia, majú pomerne malé rozmery. Súseky tejto veľkosti sa v iných oblastiach Slovenska používali na úschovu odevu a bývali ešte aj zdobené rytým geometrickým ornamentom. V Jablonošoveciach sme väčší súsek nenašli, hoci tu bohatí gazdovia dorobili väčšie množstvo obilia, čo sa dá vysvetliť tým, že obilie sypali do obilných jám vo dvoroch.

Podľa malého množstva týchto nájdených truhiel a podľa stavu, v akom sme ich našli, môžeme usudzovať, že súseky sa používali už v prvej polovici 19. storočia, a to snáď aj na úschovu odevu, lebo svojím tvarom vyhovujú takému účelu.

3.3 Truhla na sokli — štok

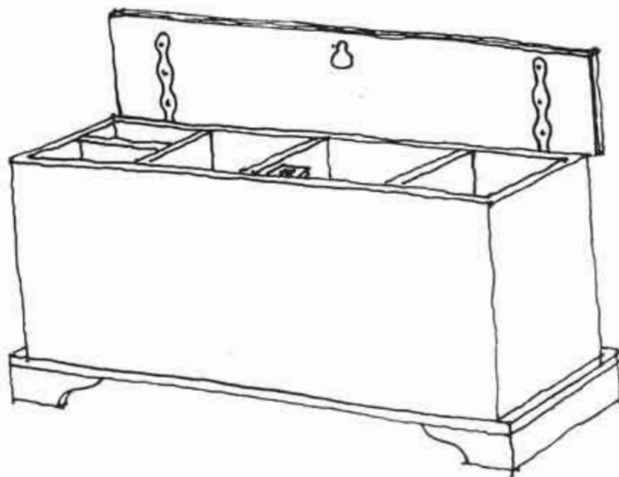

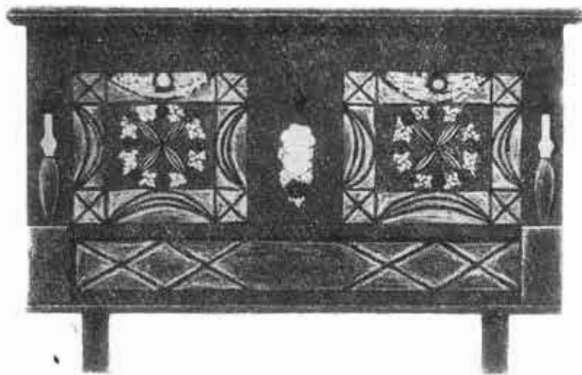

3.4 Maľovaná truhla (samonosná konštrukcia)

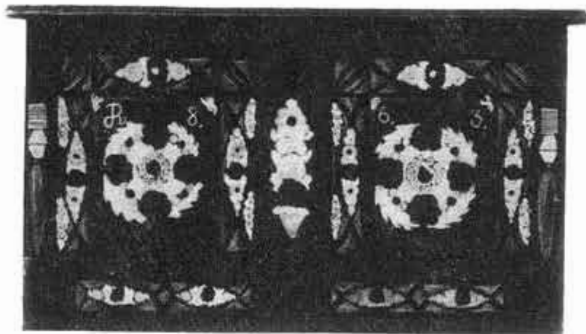

3.4/a Maľovaná truhla
3.4/b Maľovaná truhla

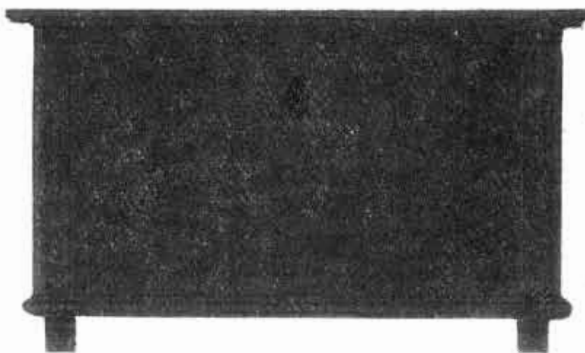

3.4/c Maľovaná truhla



Do prvej svetovej vojny máme ich výskyt označený vo väčšine roľníckych domácností, ale vtedy sa už nevyrábali. Dožívali len ako truhly na oblie v komore a ako schránky na staré vyradené odevné súčiastky na povale. Kde a kto ich robil sa ani najstarší informátori nepamätajú.

Na úschovu potravín slúžila v Jablňovciach dlhá truhla zvaná *štok* (obr. 3.3). Jej konštrukcia je totožná s konštrukciou maľovaných truhiel, len jej tvar je iný. Má hladký podlhovastý tvar (2 m X 42 cm), zvrchu uzatvorená rovným vekom, ktoré trochu presahuje boky truhly tým, že je v ráme. Doskové steny truhly sú spájané v rohoch *na zub* a zapustené do doskového dna pomocou drevených klinčov. Dnu je štok delený na 3–4 priestory pomocou dosiek (*pripravke*). V jednotlivých prípadoch v pripravkách skladovali gazdiné múku, strukoviny, mlieko, masť ap. Výzdobu nemala nijakú. Tieto truhly zhotovovali miestni náaturisti a tesári, ktorí sa zúčastnili na stavbe domu.

Dobou výskytu sa tento druh odkladacieho nábytku zhoduje s lavicami na kamenných múrikoch a vôbec základným zariadením, ktoré si gazda dal zhotoviť alebo sám zhotovil hneď pri stavbe domu v druhej polovici 19. stor. Výskyt štokov je do r. 1918 známy takmer vo všetkých roľníckych domácnostiach, no po prvej svetovej vojne všeobecne zaniká. Truhla na potraviny bývala pri zadnej stene v pitvore, kde sa varilo a bolo treba mať poruke základné potraviny. Takto si ju pamätajú najstarší informátori.

Na úschovu odevu sa aj tu — tak ako všade na Slovensku — používala truhla. Jej základný tvar a konštrukcia je nám známa z iných oblastí Slovenska, rozdiely sú len v tvarových detailoch podstavcov truhiel, vo výzdobe a v časovom výskyte jednotlivých typov. Porovnaním materiálu z iných oblastí máme možnosť vidieť, že niektoré typy truhiel vypadli alebo sa v tejto oblasti rozšíril, obohatil vývojový sortiment truhiel v závislosti od malometských stredísk výroby.

Najstarším typom truhly, aký sa dá v Jablňovciach nájsť, je truhla maľovaná „kvetavá“, zhotovená z mäkkého dreva (obr. 3.4). Steny truhly sú spájané na zub a vrchnák, ktorý je zložený z dvoch-troch dosiek, je v ráme. Výzdobu truhiel charakterizuje: základná farba celej truhly, ornamentálna maľovaná rytá výzdoba i plastické prvky a tvar nôh, ako aj ich ozdobná profilácia. Z tohto hľadiska je výskyt maľovaných truhiel v skúmanej oblasti nesúrodý. Obyčajne býva je-

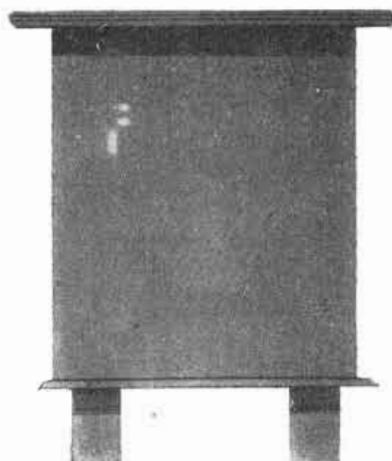

3.4/d Maľovaná truhla

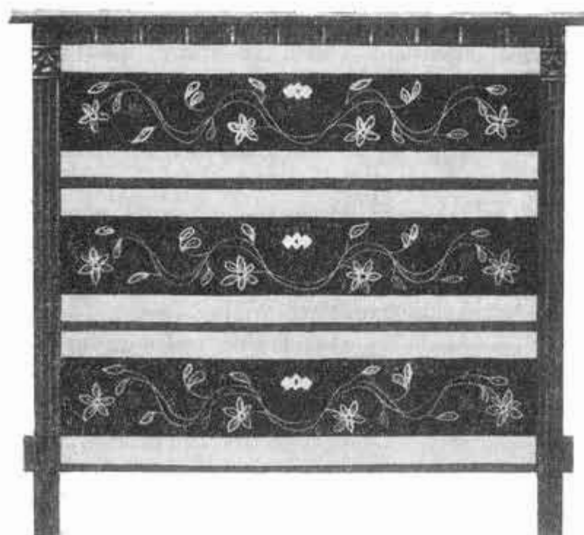

den typ maľovanej truhly v jednej obci alebo oblasti všeobecne rozšírený, ale v Jablňovciach ich nájdeme od jednoduchej kompozície rozloženia ornamentu po celej prednej ploche truhly (obr. 3.5) až po jej delenie na štvorcové, lištami ohraničené polia (obr. 3.6). Predpokladáme, že rôznorodosť zapríčiňujú výrobné centrá, ktorými boli v minulosti Pukanec, Levice, Bátovce a okolie Banskej Štiavnice. Maľované truhly sa kupovali na jarmoku v uvedených mestečkách, kde prichádzali remeselníci i zo vzdialených stredísk výroby nábytku.

Vo väčšom množstve výskyt truhly, pre ktorú je charakteristická čierna základná farba a rytá, plastická (geometrický ornament) i maľovaná (rastlinný motív) výzdoba — obr. 3.4a) dovoľujú predpokladať, že tento typ truhly má tu svoju

3.6/a Šuploňka

3.5 Maľovaná truhla so zásuvkou

3.6 Truhla so zásuvkami — šuploňka

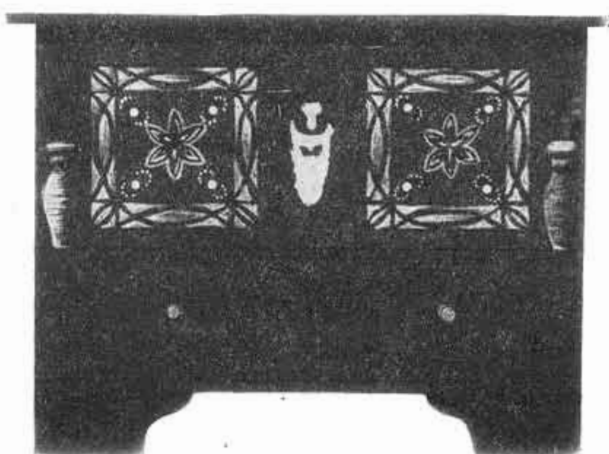
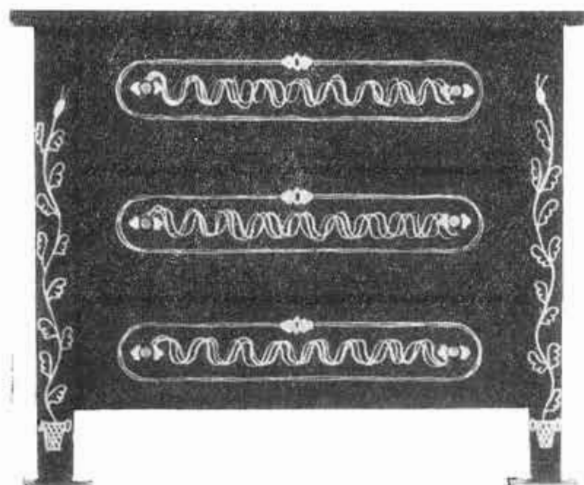

tradiáciu. Vyhovoval estetickým normám obyvateľov veľkej oblasti Hontu, ba i Tekova, a preto sa domnievame, že tu ide okrem estetickej stránky vecí aj o silné výrobné centrum, ktoré sa nám nepodarilo presne lokalizovať. Výskyt čiernych truhli s rytými vymedzenými štvorcovými poliami na čelnej stene, s plastickými stĺpkami po stranách, bez nôh máme zaznačený v Jablonovciach pre druhú polovicu 19. stor. Ukladali sa do nich šaty, bielizeň a tkaniny. Všeobecne bývali umiestnené v komore, len ojedinele v chýži, a to najmä do určitého času po svadbe. V súčasnosti ich nájdeme len v komore, používajú sa na úschovu haraburdia alebo na dvore, či v maštali, prerobené na chliev pre zajace. Po maľovaných truhlách prišli do módy „červené truhly“. Základná farba je červená a na čelnej a bočných stenách sú zdobené čiernymi oválnymi linkami (obr. 3.4c). Po nich sa rozšírili truhly, ktoré majú hnedý základ a žltú výzdobu. Základ výzdoby tvoria linky, zoradené do geometrických tvarov (obr. 3.4d). Miesta, kde sa spájajú steny truhly, teda v rohoch a dolu na dne sú kryté žliabkovanými lištami. Truhly nemajú nohy a preto, aby boli izolované od zeme, podkladali pod ne kládky dreva. Uvedené typy truhli tu boli známe koncom 19. stor. Vývojovým medzistupňom od jednoduchej truhly k zásuvkovému bielizníku (v štýlovom nábytku je to komóda, tu nazývaná *šuploňka*) je truhla s jednou zásuvkou (obr. 3.5).

KÚTOVÁ SKRINKA

Z odkladacieho skrinkového nábytku zaujímavá je tvarom kútová kasnička. Je trojboká, s jednokrídlovými dverami a malou zásuvkou pod nimi (obr. 4.1). Vnútri má jednu policu. Výzdoba je v porovnaní so skrinkami tohto typu z iných oblastí Slovenska skromná. V prevažnej miere výzdobu tvoria len profilované lišty, rímsa a základné zafarbenie (hnedá).

Ukladali sa do nej kališky, fľaška s pálenkou, písomnosti a peniaze. Kasnička patrí k nábytku, ktorý sa vyskytuje v skúmanej oblasti v druhej polovici 19. stor. všeobecne v izbe v kúte za stolom. Po prvej svetovej vojne prerábaním izieb, v ktorých žila celá rodina, postupne zaniká a v súčasnosti máme možnosť kútovú kasničku vidieť na pôvodnom mieste len v starých domoch, ktoré sú neobývané.

Vo väčšine prípadov sú tieto truhly zafarbené na hnedo a zdobené žltými oválnymi linkami, ktorými akoby chcel výrobca naznačiť ďalšie dve zásuvky, ktoré vtedy už boli v móde, ale dedinské vrstvy si to nemohli dovoliť. Krytie rožných spojov truhly je riešené nalepením doštičky, ktorá je ojedinele zdobená maľovaným rastlinným ornamentom. Truhly s jednou zásuvkou sa líšia tvarom od predchádzajúcich. Sú väčšie, vyššie, čo zodpovedá účelu, ktorému slúžia. Do truhlovej časti si ukladajú majiteľky odevné súčiastky a do zásuvky bielizeň. Okolo roku 1918 so zmenou módy (v odievaní), ktorej zodpovedá ukladanie odevu do skriň, postupne miznú truhly a väčšie uplatnenie sa dostáva zásuvkovým bielizníkom (*šuploňka*) s 3–4 zásuvkami. Ich výzdoba je zaujímavá tým, že sa na nich objavujú prvky štýlového nábytku, ale oveľa v zjednodušenej forme. Výzdoba má charakter práce ľudového umelca (obr. 3.6 aj 3.6a).

Šuplónky si kupovali tunajší obyvatelia v Levciciach a v Pukanci, a to buď na jarmoku, buď si ich dali urobiť u stolára na objednávku. Generácia dnes okolo 70-ročných žien dostávala „šuploňku“ a vysokú kasňu do výbavy, a preto dnes v tých domoch, kde žije táto generácia, stoja šuploňky v izbe, a to tak v prednej ako aj v zadnej. Bielizníky, ktoré robí súčasný priemysel, sem neprenikli.

Jednodverové skrine na odkladanie potravín — ako ich poznáme z iných oblastí na Slovensku — sme tu tiež našli, ale len ojedinele (obr. 4.2). Viac používané na ten účel sú menšie dvojdverové skrine *kasničke*. Tvarom sú podobné mestským stolárskym skriniam, len sú užšie a nižšie a vnútri majú 3–4 police. Kvôli vetraniu sú urobené na dverách diery, prikryté vydielkovaným plechom. Výzdobu tvorí rímsa, ktorou je ukončená vrchná časť kasničky a zábradlie zhotovené zo sústružených prvkov. Kasnička na potraviny nie je starý kus zariadenia roľníckeho interiéru v skúmanej oblasti. Objavuje sa až okolo roku 1930 ako zariadenie pitvora, v ktorom sa v mnohých prípadoch v tom roku ešte vari. Nahradza vlastne truhlu na potraviny — štok, ktorý je vysunutý do komory. Kasničky robili stolári v Pu-

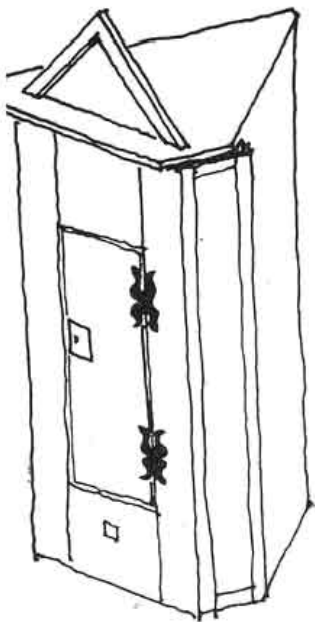

4.1 Skriňa – kasnička do kúta



4.2 Jednodverová skriňa so zásuvkami na potraviny

4.2/a Jednodverová skriňa



4.4 Skriňa na odev zhotovená v Pukanci

4.4/a Skriňa na odev zhotovená v Pukanci

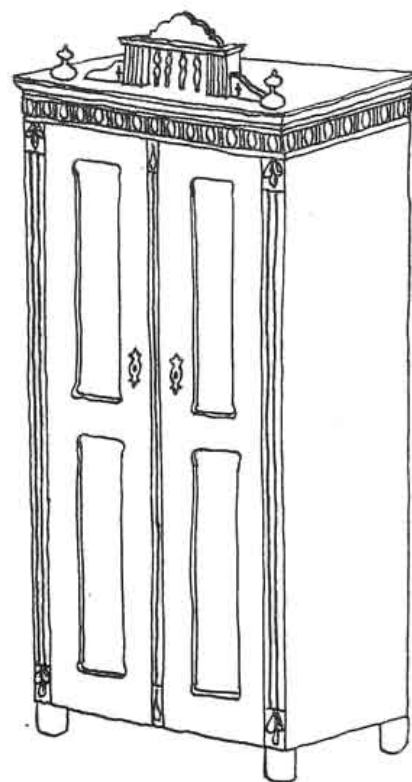
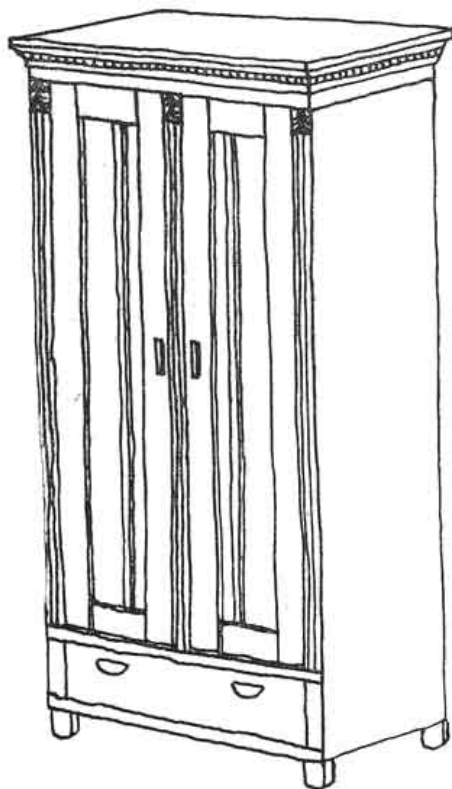

kanci. V súčasnosti je ich výskyt na pôvodnom mieste a pre pôvodný účel zriedkavý. Tam, kde sa zachovali (prevažne v domácnostiach, kde žijú starší ľudia alebo len staršia osamelá žena), sa používajú — najmä vrchná časť skrinky — na odkladanie hrnčekov a riadu.

V niektorých oblastiach Slovenska sa v ľudovom inventári izby vyskytujú jednodverové skrine na odkladanie odevu. Taký typ skrine predstavuje starší vývojový stupeň skriňového nábytku a prenikol z mestského prostredia na dedinu hlavne tam, kde bolo v blízkosti silné mestské výrobné centrum. V skúmanej oblasti sa nerozšíril tento typ skrine, hoci Pukanec bol vyspelé remeselnícke mestečko, a v remeselníckych domácnostiach bola jednodverová skriňa rozšírená. Okolo roku 1920 dostávajú nevesty do vena miest truhly vysokú dvojdvierovú skriňu a bielizník.

Tieto skrine sú zväčša napodobeniny mestských skriň. Robené sú z lacného mäkkého dreva a

miesto druhej povrchovej úpravy sú len fládrované (obr. 4.4). Pre zámožnejších sú zdobené plastickými prvkami, rôzne profilovanými lištami, vrchnou lištou alebo nadstavcom vytvoreným zo sústružených prvkov (obr. 4.4a). Prevláda hnedá farba ako základná a žltý fláder, ojedinele sa objavuje i lakovaná politúrovaná povrchová úprava. Okolo roku 1930 prenikajú už aj sem skrine so zásuvkami v spodnej časti a po druhej svetovej vojne zväčša skrine továrenskej výroby. Dnes skriňový nábytok tohto typu nájdeme v každej domácnosti. Celý tento vývoj skriň a jej prenikania na dedinu treba chápať ako súčasť vývoja odevu a jeho zmien. Konkrétne v skúmanej oblasti od roku 1920, keď sem začínajú vo väčšej miere prenikať skrine, vyrobené stolármi v okolitých mestečkách, vzrastá počet odevných súčiastok mestského tvaru a strihu, ktoré sa už neodkladajú len do truhiel, ale lepšie im vyhovuje odkladanie do skriň.

LOŽKOVÝ NÁBYTOK (tab. 3)

Posteľ v skúmanej oblasti — tak ako aj všade na Slovensku — je novším kusom zariadenia interiéru. Súčasná staršia generácia si ešte dobre pamätá na staršie formy lôžka. Spávalo sa na zemi na slame, v izbe na peci, na lavici, na priči, v maštali ap. Všetky tieto spôsoby spania boli v období, ktoré my môžeme sledovať (druhá polovica 19. storočia) už len ako núdzové lôžka

v mnohých chudobných rodinách. Vo vývojovom rade posteľe ako nábytku na spanie predstavuje najstarší zachovalý stupeň v skúmanej oblasti slamená postieľka, nazývaná *lahatika* (obr. 3.1). Tvarom a konštrukciou nadväzuje na starší vývojový stupeň lôžka, na nepohyblivé lôžko zhotovené z osekaných drúčikov a sošiek vbitých do zeme vo funkcii nôh.

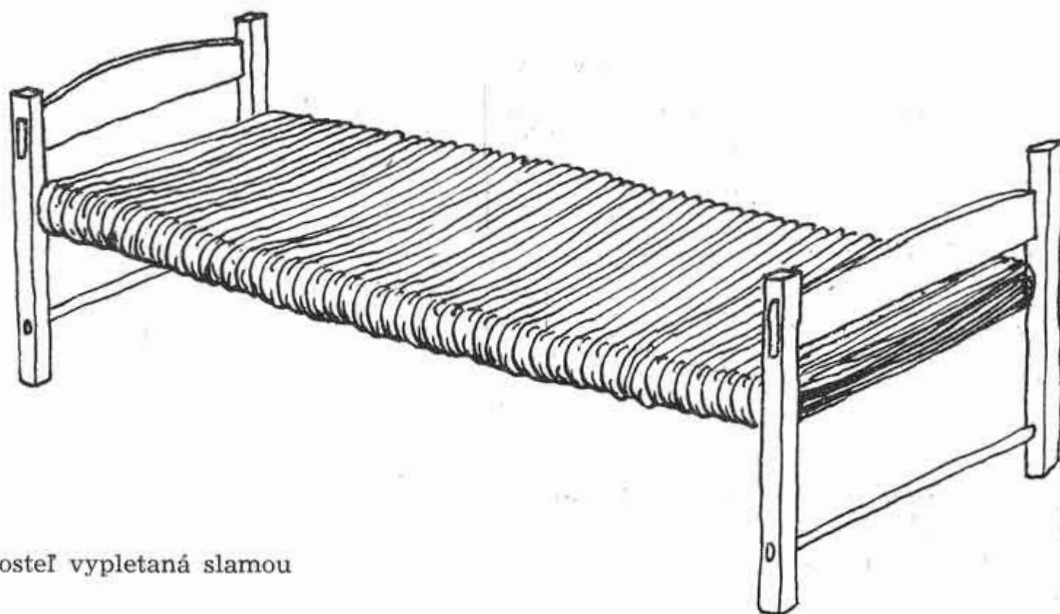

3.1 Posteľ vypletaná slamou

Tabuľka 3

LÓŽKOVÝ NÁBYTOK V JABLOŇOVCIACH, ČASOVÝ VÝSKYT A SÚČASNÝ STAV

(Legenda ako v tab. 1)

Druh	V ý s k y t			Používa sa na pôvodný účel %	Vyskytuje sa na pôvodnom mieste %
	do roku 1918	do roku 1945	po roku 1945		
1. lôžko					
1.1 visiace	∅	—	—	nepoužíva sa	nevyskytuje sa
2. n ú d z o v é l ô ž k o					
2.1 na zemi	∅	—	—	nepoužíva sa	nevyskytuje sa
2.2 na peci	0	∅	—	nepoužíva sa	nevyskytuje sa
2.3 na lavici	0	∅	—	nepoužíva sa	nevyskytuje sa
3. p o s t e ľ					
3.1 vypletaná slamou	0	∅	—	nepoužíva sa	nevyskytuje sa
3.2 nerozoberateľná	0	∅	—	20	10
3.3 na kolieskach	0	∅	—	nepoužíva sa	nevyskytuje sa
3.4 stolárska	0	0	—	50	50
3.5 továrenská	—	—	0	100	100
4. k o l í s k a					
4.1 plátenná poľná	0	0	—	nepoužíva sa	nevyskytuje sa
4.2 plátenná izbová	0	∅	—	nepoužíva sa	nevyskytuje sa
4.3 drevená visiaca	—	—	—	nepoužíva sa	nevyskytuje sa
4.4 drevená s kolísadlami	∅	0	—	nepoužíva sa	nevyskytuje sa
4.5 drevená visiaca v stojane	—	—	—	nepoužíva sa	nevyskytuje sa
4.6 prútená	—	—	—	nepoužíva sa	nevyskytuje sa
4.7 továrenská	—	—	—	nepoužíva sa	nevyskytuje sa

Tabuľka 4

STOL V JABLOŇOVCIACH, JEHO ČASOVÝ VÝSKYT A SÚČASNÝ STAV

(Legenda ako v tab. 1)

Druh	V ý s k y t			Používa sa na pôvodný účel %	Vyskytuje sa na pôvodnom mieste %
	do roku 1918	do roku 1945	po roku 1945		
1. s t ô l					
1.1 na skrížených nohách	0	—	—	nepoužíva sa	nevyskytuje sa
1.2 na doskových nohách	0	—	—	5	5
1.3 na hranatých nohách	0	0	∅	60	40
1.4 so skríženými trnožami	—	0	—	50	50
1.5 na točených nohách	—	0	—	40	40
1.6 továrenský	—	—	0	85	100

Lahtika je prenosná posteľ, ktorej základ tvorí rám, vytvorený z osekaných a hrubo opracovaných drúčikov, vypletaný slamenými povrieslami. Rám nesú 4 nohy spojené trnožami. Slamenú posteľ si vedel vyhotoviť každý sám a bola obľúbená pre jednoduchú konštrukciu a dostupný ma-

teriál. Takáto posteľ sa vyskytuje v Jablňovciach do roku 1918, a to ako posteľ pre paholka v maštali alebo nůdzové lôžko v izbe, v lete i vonku a v pitvore. Do dnešných dní sa nezachovala ani jedna takáto posteľ, ale žijú jej pamätníci.

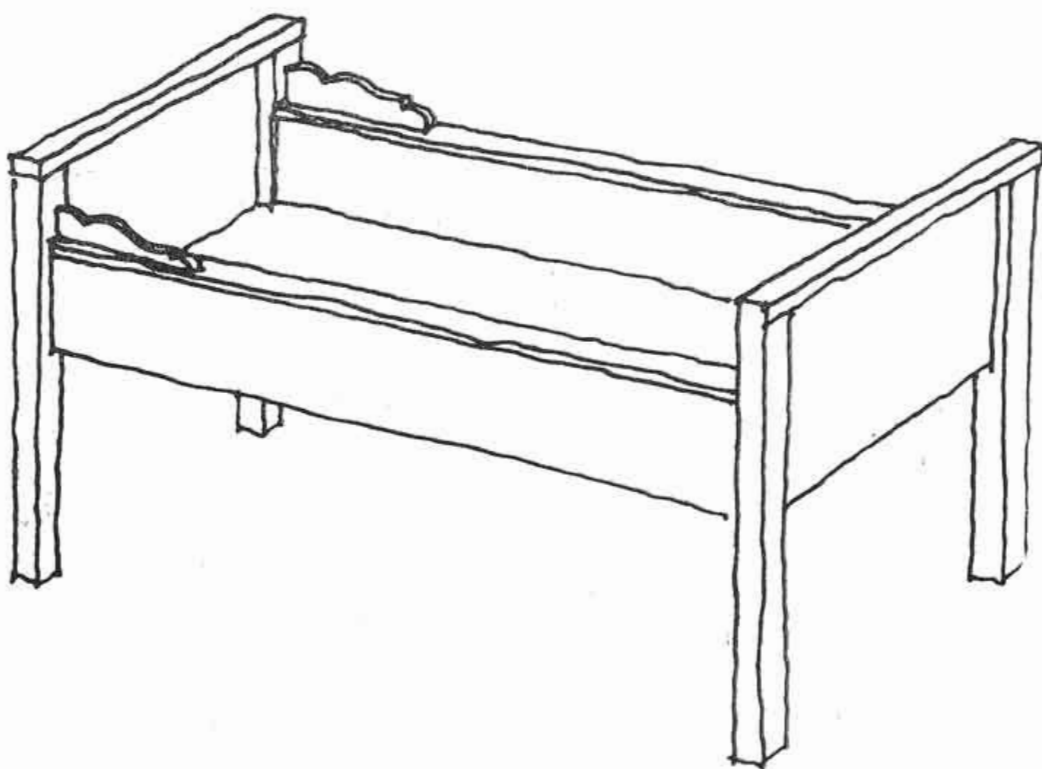

3.2 Nerozoberateľná posteľ

3.3 Posteľ na kolieskach

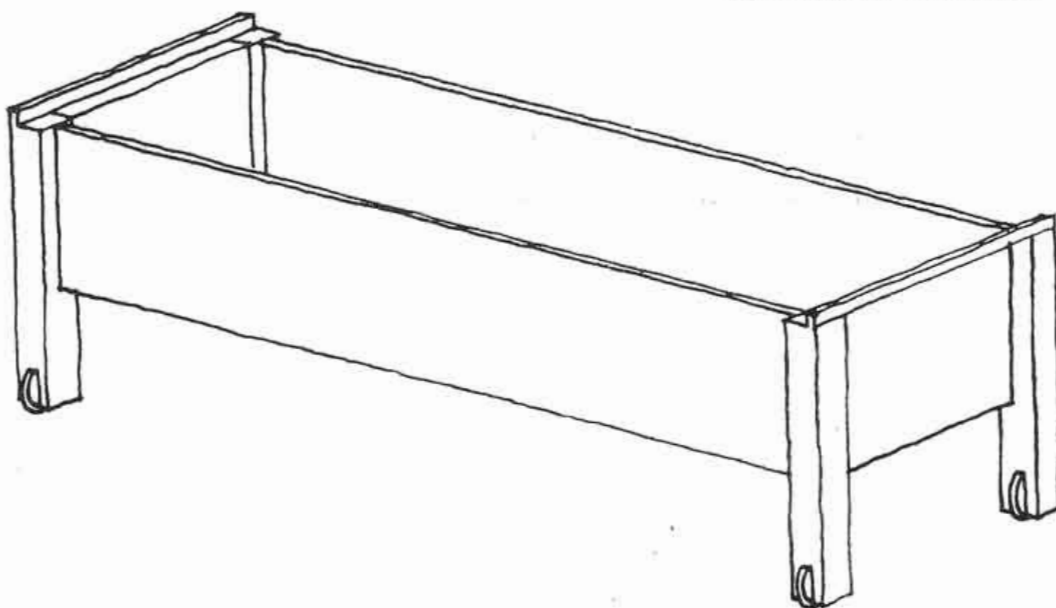

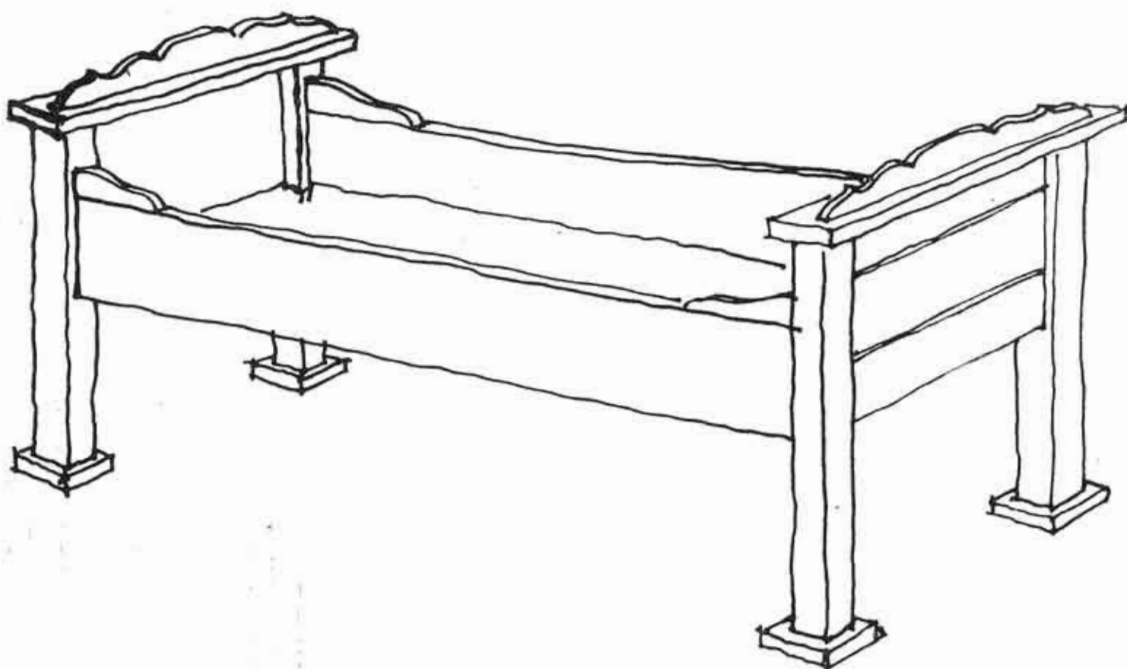

3.4 Posteľ stolárska

Starší typ lôžka predstavuje aj posteľ zhotovená po domácky z dosiek mäkkého dreva začapovaných na pevno do stĺpikových nôh, takže sa nedala rozobrať (obr. 3.2). („Keď sa išlo mazať chyžu, nevyniesla sa von, lebo sa nedala hýbať.“) Takéto posteľe sa robili v Jablňovciach do prvej svetovej vojny, ale už len v chudobných rodinách, pretože začiatkom 20. stor. bola tu všeobecne rozšírená stolárska posteľ.

Prvé stolárske posteľe, ktoré sem prenikli, majú rovné čelá zafarbené a ozdobené tak ako truhly na odev. Základná farba je tmavočervená a na nej sú voľnou rukou namaľované čierne oválne linky (obr. 4.4). Po nich prišli do módy hnedožlté fládrované posteľe, na ktorých je už viditeľný väčší zásah výrobcu stolára. Čelá tejto posteľe sú

zdobené, stupňovito do stredu čela profilovaným nadstavcom, neskôr i sústruženými prvkami. Pod tento typ posteľe, ktorá stála na pomerne vysokých stĺpikových nohách, zasúvali vo viacerých rodinách postielku na kolieskach. Táto postielka má tvar podlhovastej debny, rámovú konštrukciu a stĺpikové nohy opatrené drevenými kolieskami (obr. 3.3). Jej výrobu máme zaznamenanú do roku 1920 a jej výskyt do roku 1945 je už len ojedinelý.

Posteľe robili stolári v Pukanci, a to až do roku 1947, kde si ich tunajší ľudia kupovali na jarmoku alebo ojedinele bohatí gazdovia i na objednávku z lepšieho dreva a s bohatšou výzdobou, ako boli fládrované posteľe kupované na jarmoku.

KOLÍSKA

Z rôznych typov kolísk, aké poznáme z dedinského prostredia na Slovensku, sa v skúmanej oblasti zachovali len niektoré:

1. závesná izbová plátenná kolíska,
2. plátenná poľná kolíska,
3. drevená kolíska, stojaca na oblúkovom podstavci, nazývaná *belčov*.

Závesnú plátennú kolísku zhotovovali ženy zo štvorcového kusa domáceho konopného plátna a

cigánskych tkaníc (žínke). Tkanice našili na 4 konce plátna a priviazali o železné kruhy (karíke), ktoré boli navŕtané do stropnej hrady v izbe v blízkosti posteľe. (Obr. 4.2.) Kolíska bola spustená tak nízko, aby matka v noci dosiahla k dieťaťu a mohla ho kolísať. Dieťa bolo v perinke, ale informátorky spomínali, že, „aby dieťa nepadlo hlboko a rovno ležalo, dali pod perinku do plátennej kolisky prací piest“.

Plátennú kolísku s dieťaťom nosili i do poľa. Tam ju zavesili na konáre stromu alebo nosili na ten účel z domu stojan (*nohe*). Boli to tri hrubšie palice v hornej časti prevrätané a spojené mocným špagátom alebo drôtom. Po zavesení kolisky na stojan prikryli celú túto konštrukciu obrusom, aby dieťa chránili pred slnkom a hmyzom (obr. 4.1).

Plátenné kolisky boli v skúmanej oblasti veľmi obľúbené. Používali ich až do roku 1940, hoci po prvej svetovej vojne aj sem prenikol novší typ kolisky — drevený belčov.

Tvarom a konštrukciou pripomína belčov dobové kolisky z 18. storočia. Je rozdelený na dve pevne spojené časti. Truhlovitá časť s mierne nadol zbíhajúcimi stenami je zapustená do nárožných stĺpov zbíhajúcich k sebe, ktoré sú dole pripevnené k doskovitým oblúkovým kolísadlám (obr. 4.3). Má plné čelá vybiehajúce z roviny smerom k stredu profilovanou vlnovkovou líniou a podstavce, do ktorých sú zasunuté nohy, majú vrchnú hranu profilovanú tiež v tvare vlnovky. Bočné steny truhlového lôžka sú prelomené mriežkou, sústruženými palicami. Celá kolíska je zhotovená dosť primitívne z mäkkého dreva bez náteru.

Belčov robil miestny náturista-stolár alebo mlynár. Belčov nebol v skúmanej oblasti taký zastúpený v používaní ako v iných oblastiach Slovenska. Podľa starších informátorov to bolo tým,

že plátennú kolísku si vedel urobiť každý sám a bola viacúčelová, kým belčov vedel urobiť len mlynár a ten plátennú kolísku nemohol používať, lebo mal vysoko strop. Belčov sa používal v Jablonovcach na pestovanie detí až do roku 1930. V súčasnosti sa belčov vyskytuje ojedinele a nepoužíva sa.

Z priemyselne vyrábaného detského nábytku prenikla sem drevená postieľka na kolieskach, ktorá sa dá prispôbiť na denné používanie pri pestovaní dieťaťa.

Záverom možno konštatovať, že zariadenie interiéru roľníckeho obyvateľstva v Jablonovcach a priľahlých obciach za posledných 100 rokov prešlo tromi obdobiami vývoja, v ktorých sa odráža celkový hospodársko-spoločenský vývoj Slovenska.

Kým prvé obdobie do roku 1918 charakterizuje prevažne jednoduchý, málo početný nábytok, vyrábaný po domácky, v ďalšom vývojovom období, ohraňovanom dvoma svetovými vojnami, vzrastá počet kusov nábytku a začínajú prevažovať v zariadení interiéru tie nábytkové formy, ktoré spočiatku boli známe len majetnejším vrstvám a ktoré postupne zovšeobecnil. Sú to výrobky mestských stolárov s prvkami mestského nábytku, prispôbené potrebám a vkusu roľníkov (zjednodušenie tvaru, lacnejší materiál, rustikálnejšia výzdoba ap.).

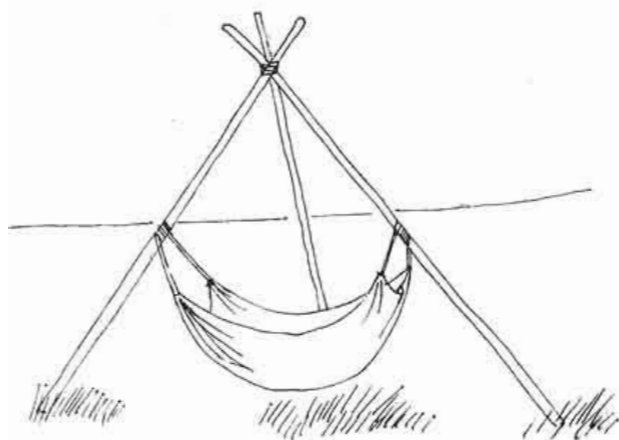

4.1 Plátenná kolíska poľná
4.2 Plátenná kolíska izbová

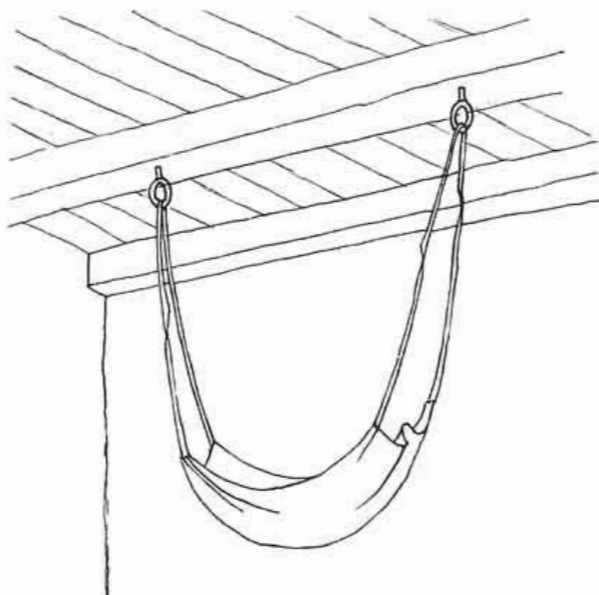

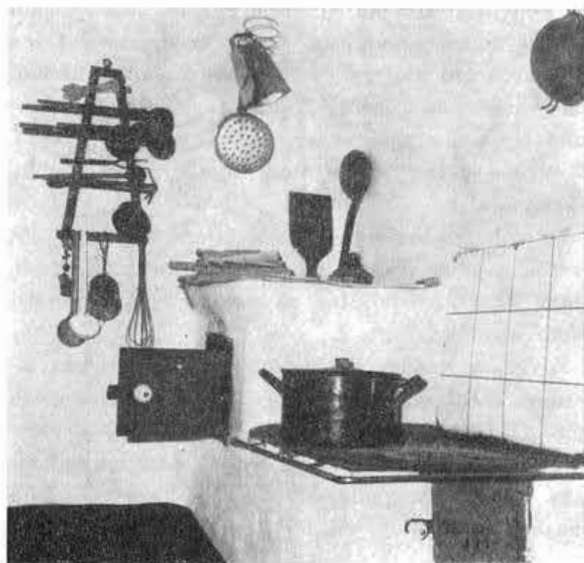

4. Kút na varenie v zadnej izbe, Jabloňovce, 1972. Autorkou fotografií je V. Valentová



5. Vstup do pitvora (*pilier*), Jabloňovce, 1972.

Pre tretie obdobie (začína sa koncom druhej svetovej vojny) je charakteristická modernizácia zariadenia interiéru a prenikanie továrensky vyrábaného nábytku. Taký stav vývoja umožňuje nová spoločenská situácia tým, že podmienila

proces nivelizácie rozdielov medzi mestom a dedinou. Tento proces narúša v Jabloňovciach úbytok obyvateľstva a hlavne odchod mladých ľudí do mesta, čo sa v bývaní prejavuje tak, že sa tu v takej miere nestavajú nové domy (ani byty) ako napr. v blízkych Žemberovciach, čím sa radikálne nemení ani vnútorné zariadenie domu. Staršia generácia dožíva život v domoch, postavených po prvej svetovej vojne s nábytkovým zariadením takým, aké získala pri zakladaní domácností, sporadicky doplneným novými formami priemyselne vyrábaného nábytku.

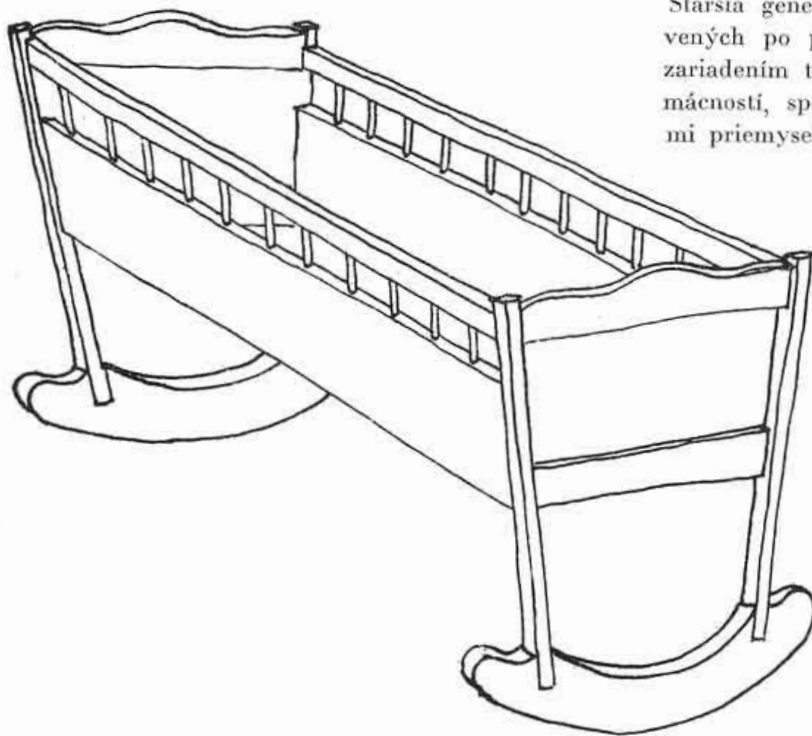

4.3 Drevená kolíska belčov.

Zusammenfassung

In der Studie wird versucht, die Entwicklung des Stubeninterieurs der Bauernhäuser in einem Teil des Hont-Gebietes, in der Gemeinde Jablonovce, Kreis Levice, darzustellen und seine Veränderungen in den letzten hundert Jahren zu beschreiben.

Die Inneneinrichtung des Bauernhauses war in den einzelnen Epochen verschieden und wurde von den wechselnden gesellschaftlich-wirtschaftlichen Bedingungen bestimmt. Die Entwicklung der wirtschaftlich-gesellschaftlichen Verhältnisse und der sozialen Struktur der Bevölkerung spiegelt sich in der Baukunst und in der Wohnkultur deutlich wider. Dieser Prozeß wurde in Jablonovce durch die Abnahme der Bevölkerung, verursacht durch die Abwanderung der jungen Leute in die Städte, stark beeinträchtigt, was sich in der Wohnkultur so äußerte, daß hier nicht soviel neue Häuser erbaut wurden, wie in den Nachbargemeinden. Die ältere Generation verbringt ihr Leben meist in den Häusern, die nach dem ersten Weltkrieg erbaut und eingerichtet wurden und die man nach dem zweiten Weltkrieg nur teilweise modernisierte. Deshalb erhielt Jablonovce, verglichen mit den umliegenden Gemeinden, das Aussehen eines rückständigen Dorfes.

Die Verbauung der Gemeinde Jablonovce aus dem 19. Jh. kennzeichnen steingemauerte Dreiraumhäuser, die durch einen Hausflur betreten werden. Der Hauseingang wird straßenwärts durch einen Vorbau noch hervorgehoben. Bis zum Ausgang des 19. Jh. bewahrte die Bevölkerung im untersuchten Gebiet bei der Gestaltung des Interieurs der Wohnstube die traditionellen Formen, die keine wesentlichen Unterschiede zwischen den einzelnen Klassen kennen. Der Charakter der Stubeneinrichtung und die Art ihrer Benützung war im gesamten Hont-Gebiet ungefähr gleich. Die Einrichtung wurde durch die Tradition konserviert und veränderte sich bis zum Beginn des 20. Jh. nur wenig, was sich an der Beschaffenheit der Möbel, an ihren Formen, an ihrer Verzierung und an der Plazierung der Möbel im Stubeninterieur bemerkbar machte.

Zu den grundlegenden Möbelstücken der alten Bauernstuben im Hont-Gebiet gehörten Bänke, Sessel, ein Tisch, ein Bett, eine Truhe, ein Eck-

schränk und eine Stange zum Aufhänger der Kleidung. Diese Einrichtung genügte allen wichtigen Anforderungen an die Möblierung. Es sind darin Möbel zum Sitzen, zum Ablegen und zum Schlafen vertreten, also alle drei Grundkategorien, die auch den Anforderungen entsprechen, die wir an eine heutige moderne zweckmäßige Inneneinrichtung der Wohnung stellen. Wenn wir die Entwicklung der aufgezählten Möbel von der zweiten Hälfte des 19. Jh. bis zur Gegenwart verfolgen, können wir feststellen, daß die Anzahl der Möbelstücke, die einem bestimmten Zweck dienten, allmählich zunahm, daß sich das Sortiment erweiterte, daß die Möbel in Form, Konstruktion und Dekoration vervollkommnet wurden, wobei sich in der Verzierung immer mehr Elemente der einzelnen Kunststile und der modischen städtischen Möblierung geltend machten.

Die Entwicklung der Möbel, die Vermehrung ihrer Formen und ihres Vorkommens im bäuerlichen Interieur verlaufen in direktem Zusammenhang mit der Entwicklung des Hausgrundrisses. Schon zu Beginn des 20. Jh. gab es in Jablonovce alle drei heutigen Haustypen mit folgenden Räumlichkeiten: 1. Stube, Hausflur, Kammer, 2. vordere Stube, Hausflur, hintere Stube, 3. vordere Stube, Küche, hintere Stube. Nach dem zweiten Weltkrieg kam ein neuer Haustyp hinzu, das Wohnhaus mit quadratischem Grundriß. Infolge der Veränderungen im Hausgrundriß und unter dem Einfluß kultureller Strömungen, die sich aus den Städten in die Dörfer verbreiteten, sowie unter der Mitwirkung der Aufklärung änderte sich auch die Funktion der einzelnen Wohnräume und der Charakter ihrer Einrichtung.

Im Zusammenhang mit den Veränderungen des Hausgrundrisses können wir im untersuchten Gebiet etwa drei Entwicklungsperioden abgrenzen. Die erste dauert von 1870 bis 1918 und ist der Zeitraum, in dem die wirtschaftlich-soziale Ordnung des Feudalismus ihren Gipfelpunkt erreicht, die zweite Epoche erstreckt sich über die Jahre zwischen dem ersten und zweiten Weltkrieg und ist durch das Anwachsen kapitalistischer Gesellschaftsbeziehungen gekennzeichnet, die dritte Epoche umfaßt den Prozeß der Sozialisierung des

slowakischen Dorfes mit all ihren Folgen in der Wohnkultur.

Das Vorkommen der einzelnen Möbelformen in Jablonovce verzeichnete die Autorin für die drei genannten Epochen auf Tabellen, so, wie sich die Möbel allmählich in Form und Konstruktion entwickelten und im Hont-Gebiet verbreiteten. Sie hielt auch fest, welche von diesen Möbelstücken sich bis zur Gegenwart in ihrem ursprünglichen Milieu erhalten haben und auch heute noch zu ihrem ursprünglichen Zweck verwendet werden.

Die letzten zwei Angaben versuchte die Verfasserin in Prozenten auszudrücken, einerseits um auf diese Weise einen relativ objektiven Maßstab für die Beurteilung der genannten Gemeinde bezüglich ihres Fortschritts oder ihrer Rückständigkeit in der Wohnkultur zu gewinnen, andererseits um die Möglichkeit zu haben, Jablonovce mit den übrigen Subregionen des Hont-Gebietes und anderen ethnographischen Regionen in der Slowakei objektiv vergleichen zu können.

СЛОВАЦКАЯ ЭТНОГРАФИЯ

Журнал Словацкой Академии Наук

Год издания 22, 1974, № 2

Издаётся четыре раза в год

«ВЕДА», издательство Словацкой Академии Наук

Редакторы Д-р Боžена Филова и Павол Стано

Адрес редакции: 884 16 Братислава, Клеменсова 27

SLOWAKISCHE VOLKSKUNDE

Zeitschrift der Slowakischen Akademie der Wissenschaften

Jahrgang 22, 1974, Nr. 2. Erscheint viermal im Jahre

Herausgegeben vom VEDA, Verlag der Slowakischen Akademie der Wissenschaften

Redakteure PhDr. Božena Filová und Pavol Stano

Redaktion: 884 16 Bratislava, Klemensova 27

SLOVAK ETHNOGRAPHY

Journal of the Slovak Academy of Sciences

Volume 22, 1974, No. 2.

Published quarterly by VEDA, the Publishing House of the Slovak Academy of Sciences

Managing Editors PhDr. Božena Filová and Pavol Stano

Editor: 884 16 Bratislava, Klemensova 27, Czechoslovakia

L'ETHNOGRAPHIE SLOVAQUE

Revue de l'Académie slovaque des sciences

Anné 22, 1974, No. 2. Parait quatre fois par an Editions de VEDA, maison d'édition de l'Académie slovaque des sciences

Rédacteurs: PhDr. Božena Filová et Pavol Stano

Rédaction: 884 16 Bratislava, Klemensova 27

SLOVENSKÝ NÁRODOPIŠ

Časopis Slovenskej akadémie vied

Ročník 22, 1974, číslo 2. — Vychádza štyri razy do roka

Vydáva VEDA, vydavateľstvo Slovenskej akadémie vied

Hlavná redaktorka PhDr. Božena Filová

Výkonný redaktor Pavol Stano

Redakčná rada: Prof. dr. Rudolf Bednárík, dr. Soňa Burlasová, dr. Emília Horváthová, dr. Soňa Kovačevičová, dr. Michal Markuš, doc. dr. Ján Michálek, dr. Ján Mjartan, doc. dr. Štefan Mruškovič, dr. Viera Nosáľová, doc. dr. Ján Podolák.

Výtvarná redaktorka Viera Miková

Redakcia: 884 16 Bratislava, Klemensova 27

Vytlačili Tlačiarne Slovenského národného povstania, n. p., Martin

Jednotlivé číslo Kčs 20,—; celoročné predplatné Kčs 80,—

Výmer SÚTI č. 8/6

Rozširuje Poštová novinová služba, objednávky a predplatné prijíma PNS — ústredná expedícia tlače, administrácia odbornej tlače, Gottwaldovo nám. 48, Bratislava. Možno objednať aj na každej pošte alebo u doručovateľa. Objednávky do zahraničia vybavuje PNS — ústredná expedícia tlače, Bratislava, Gottwaldovo nám. 48/VII

© VEDA, vydavateľstvo Slovenskej akadémie vied, 1974

Distributed in the Socialist countries by SLOVART Ltd., Leningradská 11, Bratislava, Czechoslovakia. Distributed in West Germany and West Berlin by KUBON UND SAGNER, D-8000 München 34, Postfach 68, Bundesrepublik Deutschland. For all other countries, distribution rights are held by JOHN BENJAMINS, N. V., Periodical Trade, 54 Warmoesstraat, Amsterdam, Netherlands.